

MÚLTIDÉZŐ

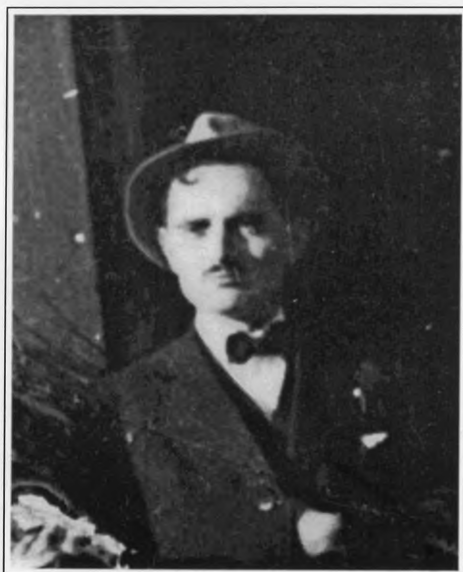

NAGYATÁD

Horváth Ferenc

**A BELEZNAI FAMÍLIA
ÉS A DOKTOR**

MÚLTIDÉZŐ

VII.

NAGYATÁD

2000.

A kiadvány Nagyatád Város Önkormányzata
és a Tudományos Ismeretterjesztő Társulat Somogy Megyei Szervezete
gondozásában készült
A MAGYAR MILLENNIUM
tiszteletére,
a Nagyatádról Elszármazottak Találkozója
alkalmából

Lektorálta:
Dr. Sipos Csaba
tudományos főmunkatárs

Kiadó:
Nagyatádi Művelődési Ház

Felelős kiadó:
Pallag Katalin

Támogatók:
Nagyatád és Vidéke ÁFÉSZ
MANUFAKTURA Kft.
Orbán József kereskedő

ISBN 963 00 4359 9
ISSN 1416-1311

Készült:
A Nagyatádi Nyomda Kft. üzemében
201958 – 500 példányban
Felelős vezető:
Takács Ferenc
ügyvezető igazgató

Köszöntő

Most már biztosan megmarad közös emlékezetünkben, megismerhető számunkra és a következő nemzedékek számára, e kis füzet talán örökre megőrzi. Megőrzi és minden olvasóban életre kelti a bodvicai-nagyatádi Beleznai családot és egy nagyszerű nagyatádi férfiút, dr. Beleznai Józsefet. Településünk társadalmának, történetének egy keskeny szeletét ismerhetjük meg a dolgozatból, de úgy, hogy egy kor hangulata, szokásai, mindennapi élete is kirajzolódik előttünk.

Köszöntöm e történeti mű szerzőjét, a jeles helytörténeti kutatót, Horváth Ferencet. Ismét egy fontos alkotással járult hozzá szűkebb otthona Bodvica, városa Nagyatád történetének megismeréséhez. A céltudatos és következetes adatgyűjtés és feldolgozás, a téma gondos rendszerezése eredményt hozott, nyomtatásban közkinccsé vált a szerző értékes és pótolhatatlan munkája. Köszönöm hozzáértő, a közösségért végzett tevékenységét, lakóhelye önzelen szeretetét.

E családtörténet és életpálya bemutatása rólunk, nekünk szól. A történetét elolvasva látjuk, érezzük, tudjuk, hogy voltak nagyszerű elődeink, szép szokásaink, gazdag mindennapjaink. Ebből a Múltidézőből sok-sok tapasztalat, siker és kudarcc, emberség és bölcsesség olvasható ki. Megismerésre ajánlom minen kedves nagyatádinak és városunk iránt érdeklődőknek.

Ormai István
polgármester

ELŐSZÓ

Ha valaki eddig nem ismerte volna, a bodvicai BELEZNAI családot, az feltétlenül olvassa el Horváth Ferenc kitűnő munkáját!

A szerző nemcsak egy kiválasztott családnév két évszázados történetét tárja elénk, hanem bemutatja egy vidéki kistelepülés, Bodvica korabeli társadalmi, gazdasági, kulturális viszonyait is. Teszi mindezt úgy, hogy először felkelti az olvasó érdeklődését, s a száraz életrajzi adatokat olyan érdekes, olvasmányos formába önti, miáltal az ember egyre kíváncsibb lesz a folytatásra.

Élettörténetek kitűnő leírását, szemléletes korrajzot ad: olvasás közben úgy érezzük, mintha magunk is abban a korban élnénk. Átérezzük a paraszti sors nyomorát, küzdelmeit a mindennapi megélhetésért, de kicseng belőle a magyar paraszt büszkesége is.

A család sarjainak nyomon követése nagy lehetőség a szerzőnek ahhoz, hogy hiteles, hű képet adjon Nagyatád és környéke egy-két évszázaddal ezelőtti életéről, bemutassa hogyan éltek, mint tevékenykedtek az emberek, milyenek voltak a társadalmi, gazdasági és kulturális viszonyok, a megélhetés, az iskolázottság...

Kiemelem a leírásból a bő gyermekáldást, aminek nyilvánvalóan kettős oka volt: a mezőgazdasági termeléshez kellett a munkáskéz, másrészt a magas csecsemőhalandóság szükségessé tette a magasabb születésszámot.

Napjainkban annak is örülnénk, ha a születési arány az akkorinak fele-harmada lenne!

Az írás főszereplője: Jóska, a doktor. Ő kiemelkedik a paraszti környezetből. Orvostudományi egyetemet végez, s értelmiségiként jön vissza szülőhelyére. Felismeri a tudás hatalmát, rájön, hogy az akkor szokásos 6 elemi csak a nyomorhoz elég. Egészségügyi felvilágosító és ismeretterjesztő munkába kezd. Az első „levele” a nemi életről és a nemi betegségekről szól, mely akár ma is megfelelhet a tudományos „naprakészség” igényének.

Csak sajnálni lehet, hogy ilyen értékes emberek estek áldozatul az esztelen háborúnak!

Történelmünk millenniumi évében Horváth Ferenc helytörténeti leírása beleillő mozaikja lehet a megemlékezésnek. A Beleznai család története, túl azon, hogy helyi viszonylatban értékes, igazolt adatokkal, valósághűen mutatja be a magyar valóság legutóbbi két-háromszáz évét, s mint ilyen, része az ezeréves történelmünknek.

Dr. Rott Pál

orvos, a Tudományos Ismeretterjesztő Társulat
Somogy megyei elnöke

ELSŐ RÉSZ

A família

Beleznaiak bodvicai családfája

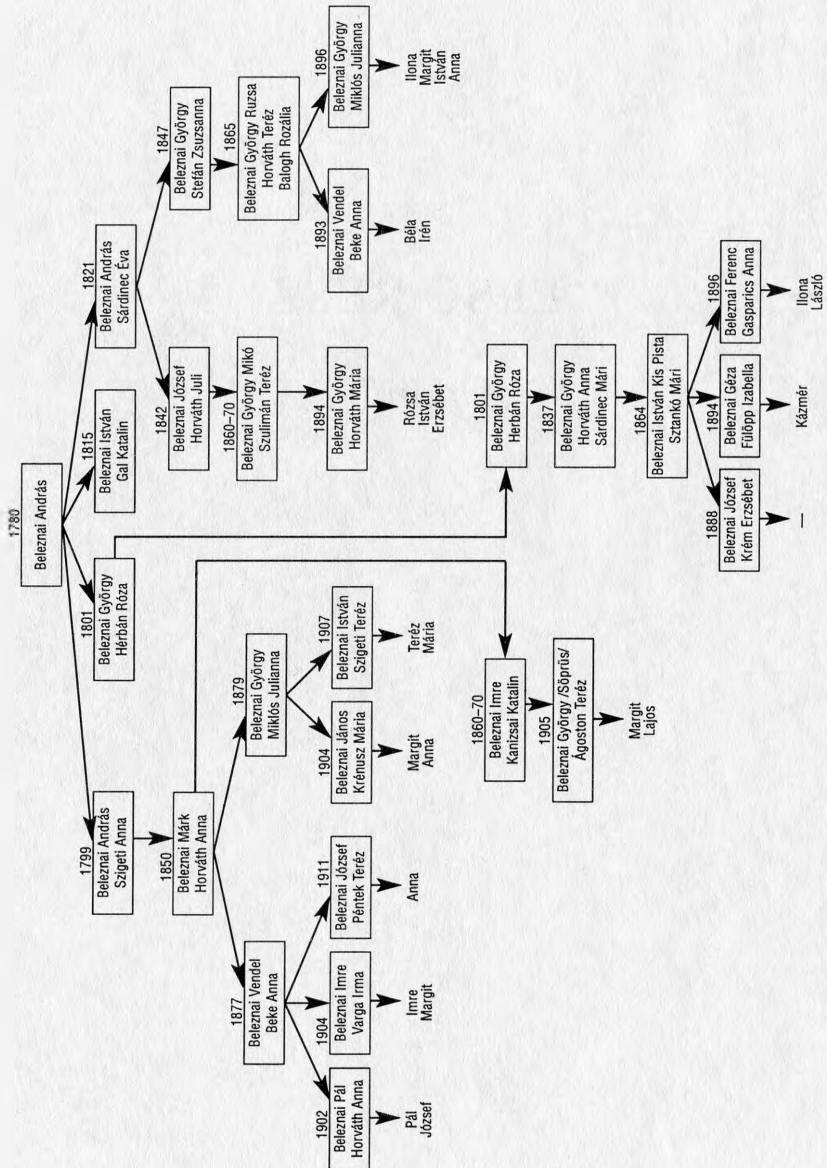

I.

Bevezetés

Mielőtt elkezdenénk dr. Beleznai József életútjának elbeszélését, tekintsük át, hogyan kerülhettek ide, hogyan terebélyesedtek a Beleznaiak településünkön. Már csak azért is, mivel a harmadik legnépesebb famíliának számítottak a századelőn Bodvicán. Még ma is szép számmal élnek leszármazottak Nagyatádon, melyhez 1941-ben Bodvicát is csatolták (így annak neve ma már a bodvicai városrész), de elszármazottak is jelentős számban élnek más településeken.

A név eredetének kutatása folytán került kezembe a Kempelen Béla történész által írt „Magyar Nemesi Családok” című sorozat. A második kötet 47. oldalán két Beleznay nemesi név található: „Beleznay Ferenc címeres levelét Ferdinándtól kapta 1635-ben.” Ennél se több, se kevesebb feljegyzés nincs róla. A másik: „Beleznay – ahol viszont keresztnév nem szerepel - somogyi eredetű. A XIV. században már övék a Zala megyei Belezna, mely nevét e nemesi név viselője által kapta. Ezen Beleznayak 1805-ben grófi rangot nyertek” – írja az említett könyv.

A kötet tartalmazza még, hogy az 1754-i nemesi összeírás alkalmával „Bihar megyében Beleznay Györgyöt, Pest megyében Beleznai Jánost, Somogyban Beleznay Imrét és Vas megyében ugyancsak Beleznay Imrét vették fel igazoltan a nemesi származottak közé.” Közlebbi lakhelyet a szerző nem közöl.

„1875-ben Beleznay Mihály, Pál és Anna szerepel mint nemesi származottak” – de itt még a megyét sem jelöli a könyv, mint vélhető lakhelyet.

Nem kívántam összefüggést keresni a nemesi Beleznayak és a Bodvicán megtelepedett Beleznai között, ám ez sem lehetetlen.

A történelem folyamán számos gróf, nemes uraság a király kegyeit elvesztve fosztatott meg javaitól, s netán süllyedt az alsóbb néprétegek közé. Ám fogadjuk el a hagyományt, mely szerint az itt élő Beleznaiak a Zala megyei Beleznáról származtak! Egyébként sincs már nagy jelentősége napjainkban a „kutyabőrnek”.



Korabeli zsuffedeles ház Bodvicán.

Rajzolta: Benke László tanár (gyermekkori házuk a csigás kúttal)

Így hát valószínű, hogy a törökök kiűzése Somogyból, vagy az elnéptelenedett somogyi táj csábította a családot, esetleg nőtlén férfit, a zalai Belezsnáról arra, hogy e vidéken telepedjen le. Annál is inkább, mivel itt hiány volt az urasági földek megművelése terén.

II. András gyermekei

Beleznaiak bodvicai létéről dokumentumokkal igazolhatóan Beleznai Andrással kezdődően tudunk, aki az 1780-as évek táján született. Ő volt-e a letelepedő, vagy már itt született, arról adataink nincsenek. E név viszont már megtalálható az 1833-as keltezésű bodvicai földkönyvben, (fundális) mint a úrbéres jobbágytelkeket tulajdonba vevő gazda. Az alábbi adatokkal:

„Beleznai András 1/8 1320 négyszögöl telek, 12 kh szántó és 10 kh.” Földkönyv 9. oldal (megtalálható a Nagyatádi Múzeum iratgyűjteményében. „Jobbágyfelszabadítás!”). Hogy ez a földkönyvben rögzített szerződés az általános jobbágyfelszabadítás előtt – az országban elsőként – megtörténhetett Bodvicán, valószínű annak tudható be, hogy az itt tulajdonos grófok, földesurak (gróf Nitzki, gróf Schmedeg és Jankovicsok) inogni vélték a tulajdont lábuk alatt. Merthogy 1742-ben Mária Terézia királynő az egész bodvicai területet Kivadárral együtt gróf Somssichnak adományozta. Az adománylevél 1952-ben piros bársonykötésben még megvolt – állította Kis Lajosné – aki jelen volt a grófnő és Zsiga fia deportálását követő javak leltározásában bodvicai bérlakásukon. Hogy azután hova lett az adománylevél, erről senki nem tud semmit. A jobbágyfelszabadítás időszakában volt-e a név viselői közül urasági cseléd, zsellér, erre vonatkozó adatokat nem találtam, de hagyomány sem említ ilyet.

Az 1848–49 szabadságharc idején Bodvicán összeirt hadkötelezettek, (eredeti, okmány Somogy Megyei Levéltár) már két Beleznait, a 48 éves Györgyöt, és a 26 éves Józsefet tartalmazza mint fél-fél telkes gazdákat. Ezek András hadköteles fiai voltak. Bizonyítják ezt a Nagyatádi Római Katolikus Plébánia anyagkönyveiből gyűjtött adatok is.

Az anyakönyv szerint Beleznai Andrásnak az alábbiak szerinti utódai származtak:

Beleznai Julianna 1817-ben, aztán az első fiú – apja nevében – ugyancsak András, 1799-ben született. Iskolába még nem járt, hogy katoná volt-e, erre irányuló nyomot nem találtam. 1827-ben huszonnyolc évesen házasságot kötött Szigeti Annával.

A házasságból öt gyermek született: György 1828, Mihály 1830, János 1833, György 1835, Márk 1838. – Az elsőszülött György bizonyára csecsemőkorban elhalálozott, mert a negyedik fiú ismét a György nevet kapta.

András második fia, György 1801-ben született. Az anyakönyvben Geurgiusz néven van bejegyezve. Iskolába nem járt. Viszont ő az első hadkötelezett Beleznai, aki az említett összeíráson szerepel. Hogy ténylegesen részt vett-e a szabadságharcban, erre adatot nem találtam.

Testvérével, Andrással egy időben házasodott. Feleségül vette Herbán Róza bodvicai leányzót.

E házasságból nyolc gyermek született: János 1828, Anna 1830, Márkó 1832, Martica (valószínű Mária) 1834, György 1836, Katalin 1839, József 1841, Juli 1844.

Valószínű, hogy a sok szülés vagy betegség az anyját idő előtt sírba szőlította, mert Györgynek és Herbán Zsuzsannának született után Éva nevű leányuk (György házasságlevelének másolata csatolva). A harmadik fiú, István 1815-ben született. Húsz évesen 1835-ben házasságot kötött Gál Katalin tizenhat éves leánnyal. Gyermek születéséről bejegyzést nem találtam. Bizonyára ez a Beleznai fiú korán elhalt. Ezért nem került összeírásra, mint hadköteles 1848-49-ben. Feltehető, hogy a fiatalasszony másodszer is férjhez ment, s így más néven szerepel az anyakönyvekben.

673 szám. In 1839. é. 1. o. költetéses állatfelmérés. 1838. 189. d. c. u. munkált (cs. j.)

Házasságlevel.

Kivonat a veszprém-egyházmegyei *Magyarbad* plébánia esketési anyakönyve
 21. kötetének 98. lapjáról, az 1839. évi egyezménytől, a *Magyarbad* évből.

Évesítés	Az esketés napja és helye	A házasulók				Évesítés	Esketés (megjegyzés a női házasulók neve, valaha ne polgári állás)	A lakók vezetése és anyakönyve, valaha ne polgári állás	Az esketési hely és anyakönyve	Valószínű hitves, vagy esketési hely, vagy más hely, ahol az esketés történt	Megjegyzések
		eszkendő nője	lakóhelye (utca, házára)	életkor	állás						
1839	1839. é. 1. o. költetéses állatfelmérés. 1838. 189. d. c. u. munkált (cs. j.)	<i>Bodvicai Róza</i>	<i>Bodvicai</i>	28	nő	<i>Bodvicai György</i>	<i>Magyarbad</i>	<i>Magyarbad</i>	<i>Magyarbad</i>	<i>Szer</i>	
1839	1839. é. 1. o. költetéses állatfelmérés. 1838. 189. d. c. u. munkált (cs. j.)	<i>Bodvicai Róza</i>	<i>Bodvicai</i>	17	nő	<i>Bodvicai György</i>	<i>Magyarbad</i>	<i>Magyarbad</i>	<i>Magyarbad</i>	<i>Szer</i>	

E kivonat az esketési anyakönyvek mindenben meggyeztet, sajátkezű aláírásommal és hivatalos pecséttemmel meggyeztetve bizonyítom.
 Kelt *Magyarbad* 1839. é. 1. o. költetéses állatfelmérés. 1838. 189. d. c. u. munkált (cs. j.) napján.

Magyarbad

Házasságlevel

József, András negyedik gyermeke, 1821-ben született. Iskolát nem végzett. Tizenkilenc évesen házasodott 1840-ben: nőül véve Sárdinec Éva bodvicai leányt. E házasságból hat gyermek született: Mária 1841, Teréz és Katalin ikrek 1842, József, 1844, Anna 1847, Katalin 1849. Az ikrek bizonyára csecsemőkorban elhaltak, mert az 1849-ben született leányt ismét Katalin névre keresztelték.

Ez a József a másik Beleznai az összeírt hadkötelezettek között Bodvicán. (A megyei levéltári másolat a Nagyatádi Múzeum irattárában is megtalálható.)



Az utolsó talpas ház Bodvicán eredeti állapotban, 1950-ben



Korabeli talpas ház – ma cseréptetővel – lakója már nincs

III.

Az Andrások

Kedves olvasó, a jobb eligazodás érdekében az egyes családokat apáról fiúra vonatkoztatva vezetem végig napjainkig, hogy a sok azonos keresztnév esetében is el tudjunk igazodni. A mindjobban terebélyesedő família megkülönböztetésére úgynevezett ragadványneveket (mellékneveket) adta az egyes családoknak. – Ilyen az András név is, mely apáról fiúra szállt.

Az 1850-60-as évtizedek dokumentált adatai nem teljeseek. Ezen időszak plébániai anyakönyveit nem találtam. Szerencse, hogy még meglétük idejében készült néhány anyakönyvi másolat – melyeket rendelkezésemre bocsátott egy utód, a mai is Budapesten élő villamosmérnök, Beleznai László. Ezen anyakönyvi másolatok bizonyítják a folyamatoságot ha nem is minden személyre vonatkozóan.

Az 1850-es évek táján született, az anyakönyvekben Márkus, Márkó, Márk (továbbiakban csak Márk) feltehetően András unokája Bodvicán, a ma Rákóczi u. 86. sz. ház tulajdonosa.

Hogy egyenes ági leszármazott, bizonyítja, hogy Bodvicán csak Andráséknak nevezték őket, sőt az utódokat is. Iskolába valószínű még nem járt, minthogy azt sem tudni, hogy katona volt-e. Megházasodván feleségül vette az ugyancsak bodvicai születésű Horváth Annát, mely házasságból hét gyermek született.

Születési év szerint a következők: Juli 1874, Katalin 1876, Pál 1877, Péter 1879, József 1881, Juli 1882, Ferenc 1885.

Az elsőszülött Juli halála csecsemőkorban bizonyos, hisz az 1882-ben születettet ismét Julira keresztelték. Józsefről és Ferencről közelebbit nem tudunk, valószínűleg gyermekkorban elhaláloztak.

A hét gyermek közül két fiú és két leány érték meg a felnőtt kort. Katalin és a második Juli férjhez mentek, velük a krónikám nem foglalkozik.

Márk fia Pál – Bodvicán csak András Pali – apja nyomdokain, a gazdálkodásban vitte tovább a Beleznai nevet. Hat elemít végzett. Részt vett az első világháborúban. 1900-ban házasodott, feleségül vette a bodvicai Szabó Annát. A házasság folytán húsz holdra szaporodott

földbirtok révén a módosabb gazdák közé számított. Az 1920-as évtizedben hat évig a község bírója. Jól gazdálkodott, szép állatállománnyal bírt.

Négy gyermekük született: ifjabb Pál 1902, Imre 1904, Ferenc 1907, József 1911.

Pál, az elsőszülött gyermek hat elemiit végzett, és a családban a gazdálkodást folytatta. Levente, katona, községi tűzoltó volt. Jó zenehallása folytán tagja volt a bodvicai tűzoltó zenekarnak. Katona volt a II világháborúban. 1930-ban házasságot kötött Horváth Anna leányszóval. Két gyermekük közül az ifjabb, Pál agglagényként élt, s 1995-ben halt meg. József a családjával ma Nagyatádon él.

Imre, a második gyermek ugyancsak hat elemiit végzett, s mint bátyja, ő is a gazdaságban maradt. Az apa a már két családot alapító fiával együtt gazdálkodott. Imre Görgetegről nősült, feleségül véve Varga Irmát. Egy fiú és egy leány gyermekük született. Később az apai háztól külön váltak, majd néhány év után a házassági köteléket is megszüntették. Ifjabb Imre, talán éppen a családi gondok miatt, elhagyta a szülői házat. Budapestre költözött. Később az apa is követte. Ma már apa és fia ott pihenik örök álmukat. A Beleznai nevet a legifjabb Imre viszi tovább, aki már tősgyökeres budapestinek számít. Az elvált szülők leánya, Márta Nagyatádon él a családjával.

Ferenc, a harmadik gyermek, a hat elemi elvégzése után szabó mesterséget tanult. Levente, majd tényleges katona volt. Családot nem alapított, legényként élt szülei, majd pedig Pál bátyja családjával. A mesterségét sem igen folytatta, inkább a család tagjaival a mezei munkában tevékenykedett. A munkájával keresett pénzt takaréokban gyűjtögette, s halálával szép kis summát hagyott unokafivéreire.

A legifjabb, József, írásom főhőse. Az elemiit Bodvicán, a polgárit Nagyatádon, a gimnáziumot Csurgón, az orvostudományi egyetemet Pécsen végezte.

1936-tól Nagyatádon praktizált mint orvos, majd egy év múlva fogorvosként is. (Részletesebb élettörténete később olvasható)

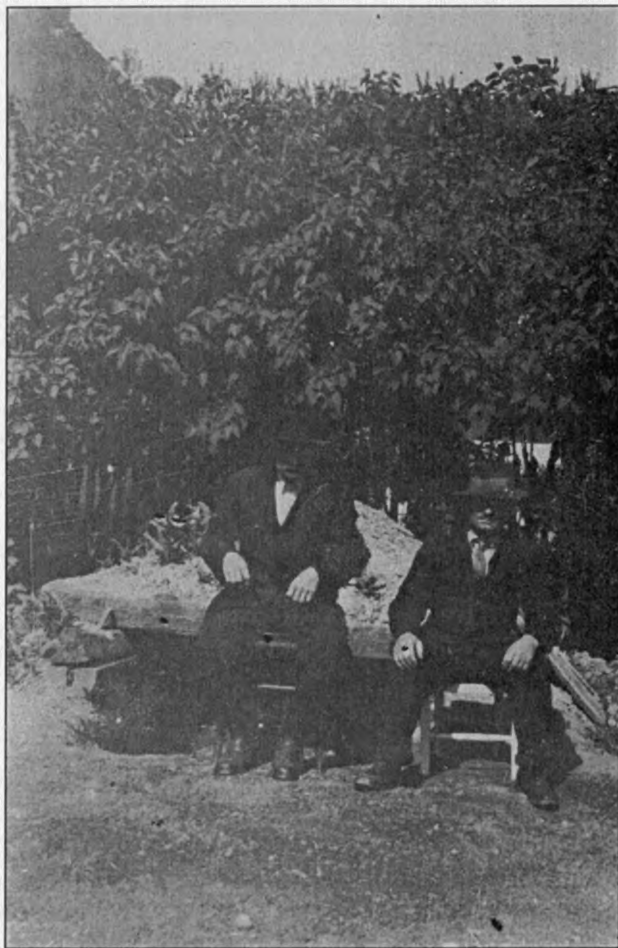

*Id. Beleznai Pál és Magyar József beszélgetése
egy vasárnap délután*

Az András ragadványnev leszármazottai



Beleznai Pál és felesége, Horváth Anna

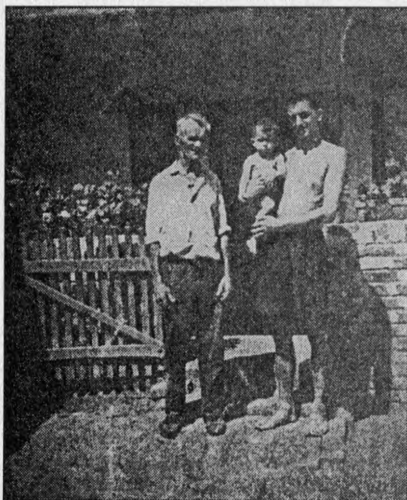

*A három Beleznai Imre:
Apa, fia és az unoka*



*Beleznai Ferenc szabó
segít a családnak a munkában*

IV. A bótosok

Beleznai Márk másik fia Péter. Az elemi iskolát Bodvicán járta ki. Fő foglalkozásként ő is a földművelő gazdálkodást választotta. Szigeti Mária bodvicai leánnyal kötött házasságot. Szülői segítséggel új, ma Rákóczi út 50. számú házban kezdték meg közös életüket. Házuk első szobáját bérbe adták szatócsbolt céljára, majd amikor a bérlet megszűnt, maguk üzemeltették a boltot. Ezért lettek bótosok Bodvicán, ami aztán ragadványnév formájában rajtuk is maradt. (Két legifjabb leányukkal magam is jártam iskolába, s talán nem is tudtuk a Beleznai nevet, hanem csak Bótos Mari és Gizinek ismertük őket - a szerző megjegyzése.)

A bolt az első világháború kezdetéig üzemelt, főként a feleség látta el.

A hadköteles férjnek be kellett vonulni. Így a gazdaság a feleségre és a tizenéves, legidősebb gyermekre maradt. Talán ez is hozzájárult a bolt megszüntetéséhez. A nehéz éveket így vészelték át: férj a fronton, asszonya és gyermeke a gazdaságban küszködtek.

A háború után már csak a gazdasággal foglalkoztak, annál is inkább, mert az 1922-es, Nagyatádi Szabó-féle földosztás révén a gazdaságuk pár holddal kiegészült. Hat gyermekük: János 1904, Péter 1905, István 1907, Juli 1909, Mária 1920, Gizella 1924-ben született.

Az apa nevét viselő Péter valószínű, hogy csecsemőkorban elhalálozott, mert még az előtte született János sem tudott létéről. Juli, Mária férjhez ment. Gizella a bátyja, majd annak Anna nevű leánya családjában élte le életét.

János, az elsőszülött, a hat elemi Bodvicán járta ki. Ő volt az anya háborús éveinek otthoni segítője, de a gazdasági munkák élharcosa is.

Az apai örökségben, a mezőgazdaságban maradt mindvégig. A tényleges katonaidő letöltése után megházasodott, feleségül véve a segesdi Krénusz Máriát. A két világháború közötti időszakban tűzoltó és a tűzoltózenekar oszlopos tagja. Cimbalmát idős korban, amikor már nem tudott rajta játszani, akkor adta csak el. Részt vett a második világháború doni harcaiban. Eltűntnek nyilvánították, ám csodák csodá-

ja, a második hadsereg maradékával hazakerült, és egyszer csak betoptant a már elsratott férj, apa a családjához.

Leszerelt, s még évtizedekig vezette gazdaságát, mígnem a tsz őt és javait is a közösbbe kényszerítette. Két leánygyermekük, Margit és Anna élnek már csak közülük.

István, Péternek a második fia az elemi iskola befejeztével cipészinasnak szegődött a nagyatádi Selmeciekhez. Közben levontköteles lett és futballista volt. A tanoncidő lejárta után a tényleges katonaidőig segédként dolgozott. A katonaidő letöltése után megházasodott. Benősült a Szigeti családba, feleségül véve azok Teréz nevű leányát.

Önálló cipészüzletet nyitott Nagyatádon. Közben két leánygyermekük született. A második világháború hamarosan a hadseregbe szólította. Az orosz frontra került, ahol hősi halált halt. Leányai – Teréz és Mária – férjhez mentek. Teréz Siófokon, Mária Nagyatádon él.

Ezen Beleznai/Bótos név viselőinek sora megszűnt, mivel a leányutódok már férjeik által más neveket vettek fel.



Ifj. Beleznai János



Beleznai István és Szigeti Terézia esküvői képe



Beleznai Pál nagybögös és János, a cimbalmos

V. Márk testvére

Beleznai Imre az 1860-70-es évtizedben születhetett, valószínű, hogy Márk testvéreként. Ez annál is inkább állítható, mert az utódok is szorosán tartották a rokoni kapcsolatokat. Házuk a mai Rákóczi út 100. számnál jelzett ház volt. Ez a Beleznai már járhatott iskolába, mivel iskolaköteles korában kezdődött Bodvicán a kötelező oktatás. Azt, hogy katona volt-e, nem tudtam kideríteni. Az 1900-as évek elején házasodott. Bodvicai leányt vett feleségül Kanizsai Katalin személyében. Jobb módú gazdák között tartották számon. Valószínű, hogy ennek köszönhetően választották bírónak is egy időben. Négy gyermekük született: Imre 1894, József 1896, Anna 1897, György 1905.

Az apa nevét öröklő Imre az elemi iskola elvégzése után a szülői háznál, a gazdaságban segédkezett. Katonaköteles korban érte az első világháború, melynek az első csatáktól a résztvevője volt.

Alig húsz évet megélve halt hősi halált. József csecsemőkorban elhalálozhatott, mert létéről az utódok nem tudnak. Anna, nagylánnyá serdülve, férjhez ment. György a legifjabb gyermek a családban.



Beleznai György

Az elemi elvégzése után levante, majd tényleges katona. Leszerelés után ő vette át apjától a gazdaság irányítását. Megházasodván feleségül vette a szemközti házban lakó Ágoston Teréz hajadont. A tíz hold körüli szántón gazdálkodó György ciroktermeléssel is foglalkozott.

A természetett cirkot maga dolgozta fel seprűnek, téli foglalkozásként. Ezért Bodvicán csak Seprűs Gyura Bácsinak emlegették. Két gyermekük, Margit és László, ma is Nagyatádon él.

VI

A Kis Pistáék

A família folytonossága itt is bizonyított. Beleznai György és Sárdinecz Mária bodvicai házaspárnak a csatolt keresztlevél-másolat szerint „István nevű fiúk született 1864. január 27-én.” A szülők korai elhalálózása folytán – a halál körülményeit nem sikerült kideríteni – az alig pár esztendőös gyermek árvaságra jutott. Anyai nagyszülők vették pártfogásba a kis árvát. Mivel a családban egy nagyobb fiú is az István nevet viselte, a kis unokát „Kis Pistának” becézték. Ráragadt ez a név, s később, felnőtt korban ragadványnevévé vált. Bodvicán még az utódokat is Kis Pistának vagy Csicsának nevezték.

A nagyszülők által felnevelt Beleznai István (Kis Pista) huszonkét évesen, 1886-ban házasságot kötött Sztankó Mária hajadonnal (a másolat csatolva). Átvették a szülői örökséget, s önálló családot alapítottak. Lakóházuk a ma Táncsics utca ... sz. ház, akkor még zsuptetős volt. Gazdaságuk egy 20 kh szántó és rét. A családalapítást bő gyermekáldás követte. Tizenöt megszületett gyermekből tízet a nagykorúságig neveltek.

Gyermekeik születési sorrendje a következő: Anna 1887, József 1888, Mária 1890, Gizella 1892, Géza 1894, Ferenc 1896, Julianna 1897, Katalin 1899, Ilona és Rozália ikrek 1902, Erzsébet 1904, Gizella 1906, Károly és István ikrek 1908, Rozália 1910.

Az első fiúgyermek, József az elemi iskolát Bodvicán végezte. Részesen volt az első világháborúnak. Hazakerült. A háború után Görgetegre nősült be egy gazdálkodó családhoz. Egy ideig Görgeteg bírója is volt.

A házasságból gyermek nem született. Ezért is, de főként italozó életmódjáért, egy idő után, a házassági köteléket felbontották. Visszaköltözött a szülői házhoz, ott élt családtagként, öccse gazdaságában segédkezve. Az első világháborút megjárta katona civilként, a második világháború már Magyarországon dúló csatái közben, a bodvicai vasúti megálló közelében, egy ellenséges aknától halt meg 1945-ben.

Második fiúként Géza született a Kis Pista családban. A fiú az elemi iskoláit Bodvicán, a négy polgárit Nagyatádon végezte. Budapesten a Képzőművészeti Főiskolán szerzett tanári diplomát. Budapesten tanított, s nősült meg. Az első világháború csakhamar őt is a harctérre szólította.

Főhadnagyként, több kitüntetés birtokosaként, sebesülten került haza. A tanári munka mellett festegetett. Szemet gyönyörködtető csendéletek kerültek ki a keze alól. Egy ilyen festménye még ma is látható a volt bodvicai Ruttner tanító úr leszármazottainak nagykanizsai házában.

A sebesülés, melyből nem tudott teljesen felépülni – meg az erős italozás is – hozzásegítette, hogy aránylag fiatalon, 1933-ban elhagyta a földi világot. Egy gyermeke született: Kázmér, aki családjával ma is Budapesten él, fiú utódja nincs.

Ferenc, a legifjabb fiúgyermek lett az apai gazdaság várományosa. Az elemi iskolát Bodvicán végezte. Az első világháború közben ért a hadkötelezettek sorába, így részese lett a háború utolsó időszakának (a piavei ütközetben). Hazakerülve megházasodott, feleségül véve az ugyancsak bodvicai születésű Gasparics Annát. Az idős Kis Pista házaspár elhalálása után Ferenc a 12 kh földön gazdálkodott. A jobb módú gazdák között tartották számon a családot. Bodvicán csak Kis Pista Ferkó bácsinak emlegették, s emlegetik ma is, ha szóba kerül a család valamely oknál fogva. Három gyermekük: Mária, Ilona és László.

A két lány férjhez ment, elhagyta a Beleznai nevet. László nyugalmazott villamosmérnökként Budapesten él a családjával. Mivel náluk fiú utód sincs, így a Beleznai név ezen az ágon is kihalóban van.

A leánygyermekek közül bővebb említést érdemel az 1910-ben született Rozália. Elemi iskoláit Bodvicán, négy polgárit a nagyatádi leányiskolában végezte. Irodai adminisztrátor, majd tisztviselőként dolgozott. Még leányként érte a második világháború. Elmondások szerint rokonszenvezett a nemzeti szocialista érzelműekkel.

Amikor az orosz haderő elfoglalta Nagyatádot (ekkor már Bodvica része volt Nagyatádnak) Rozáliát kémkedés vádjával letartózt-

tatták és Nagykanizsára hurcolták. Grácban (Ausztriában) halálra ítélték. A halálbüntetéstől megmenekült, helyette szibériai lágérbe került. Több lágert is megjárva, szénbányákban dolgozott nyolc éven át.

1953-ban súlyos betegen szállították haza, s a Mosonyi úti rabkórházba került. Lábadozva a János Kórház tüdőszanatóriumában kezdett életre kelni. Sokat betegeskedve, magányosan élt Budapesten, s 1986-ban a szanatóriumban távozott az élők sorából.

A gulágokban eltöltött évek szenvedéseit itt nem részletezem, arról külön könyvet kell írni! Itt csak annyit, hogy ez a bodvicai leány, mint megannyi sorstársa, fiatalon beleöszült a kínzásokba, a sok szenvedésbe, s nyomorekként került haza.

196 szám
7943

„Az 1939. IV. t.-c. végrehajtása céljából illetékmentes. (7720/1939. -M. E. sz. rendelet 68. §.)”

Házasságlevél.

(9)

Kivonat a **Veszprém**-megyei **nagyatádi** plébánia **esketési** anyakönyve
 111. kötetének 133. lapjáról, az 1116. azaz *Krasnydolina-megyerment* évből.

Folyószám	Az esketés éve, hava s napja	A házassultak						A tanúk vezeték- és keresztnéve, vallása és polgári állása	Az eskető leltéző vezeték- és keresztnéve, hivatata	Voltak-e háldtve, vagy ezek adó-vagy más adó- dály adó leltézőtve	Megjegyzések
		vezeték- és keresztnéve, polgári állása	születési helye	lakóhelye (utca, házszám)	születési év hó, nap	valóde	állapota női: nőtlen, hajlaton, özvegy				
1	1986 jan. 11.	<i>Belenai Ystván Földműves</i>	—	<i>Andrián</i>	22 10	nt.	—	—	<i>Ladányi Kálmán</i> <i>Stankó Ferenc</i>		S S
		<i>Stankó Mária</i>	—	<i>Andrián</i>	19 10	nt.	—	—			

E kivonat az eredeti anyakönyvvel mindenben megegyezik, sajátkezü októdsommal és hivatalos pecsétetennel megerősítve bizonyított.

Kelt **Nagyatád**, 1943 *január* hó 19. napján

S. Füzessy Géza

147 szám
 1943
 Kötet: III.

Keresztlehel

Lap: 132

A nagyatyódi plébánia-egyház kereszteltek anyakönyvéből ez az nyolcvanhatodik évről

Keresztelt Utónevén Névénél	1943. évi születési helye	A kereszteltek — Született							A szülők — Anyatam		A keresztelő név, váltás, bírák és bírák A név megismerés előtt, utána, azelőtt és azután	A keresztelő név, bírák A név megismerés előtt	Észrevételek Megjegyzések
		név	apater	anyja	anyja	anyja	anyja	anyja	anyja	anyja			
	1864 Jan. 27. 89	János	fi	—	—	—	—	—	—	János György r. g. g. g. László Anna r. g.	János György János Anna János Anna	János	

Hogy e kivonat az eredetivel mindenben egyezik, bizonyítom.

Kell Nagyatádon, 1943 évi január hó 19. n.

J. F. F. F.
 helyen.

148 szám
 1943
 Kötet: III.

Keresztlehel

Lap: 132

A nagyatyódi plébánia-egyház kereszteltek anyakönyvéből ez az nyolcvanhatodik évről

Keresztelt Utónevén Névénél	1943. évi születési helye	A kereszteltek — Született							A szülők — Anyatam		A keresztelő név, váltás, bírák és bírák A név megismerés előtt, utána, azelőtt és azután	A keresztelő név, bírák A név megismerés előtt	Észrevételek Megjegyzések
		név	apater	anyja	anyja	anyja	anyja	anyja	anyja	anyja			
	1867 1897 sept. 19.	Mária Teréz	—	—	—	—	—	—	—	János Márk r. g. g. g. Mihályi Mária r. g.	János Teréz Mária Teréz	Mária	

Hogy e kivonat az eredetivel mindenben egyezik, bizonyítom.

Kell Nagyatádon, 1943 évi január hó 19. n.



J. F. F. F.
 helyen.

A Kis Pista Família férfitagjai:

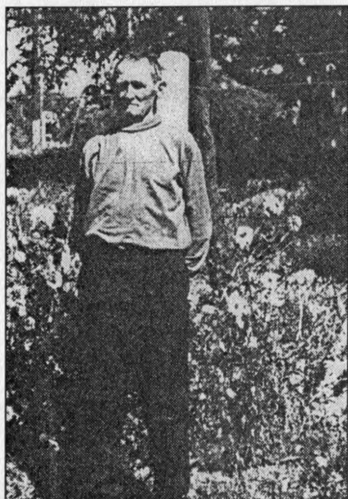

Beleznai Ferenc



Beleznai József



Beleznai Géza esküvői képe

VII. Ruzsák

A Beleznai-leszármazottak közül a hatvanas évtizedben többen is viselték a György nevet. Ezeknél is használni kellett a megkülönböztető jelzőket Bodvicán. A következőkben a Ruzsa ragadványnév viselőire emlékezünk. Név szerint:

Id. Beleznai György Ruzsa 1865-ben született Bodvicán. Azt, hogy e ragadványnév miből eredt, megállapítani nem tudtam. Családi házuk a mai Rákóczi út 42. sz. alatt volt. Zsupptetős, mely a századvégen egy nagy tűzvész következtében leégett. Utána már cseréptetővel építették újjá. Katonáskodott-e az osztrák-magyar hadseregben, már senki sem tudott választ adni. Megházasodott, feleségül vette az ugyancsak bodvicai család Horváth Teréz nevű leányát. Hány holdon gazdálkodtak? Ma már senki nem tudja. A házasságból nyolc gyermek született.



Születési év szerint: György 1889, Juli 1890, Ferenc 1891, Vendel 1893, György 1896, Erzsébet 1899, Katalin 1900, Teréz 1902. Az első György és három leány csecsemőkorban elhalálozott.

Ferenc a hat elemi elvégzése után a szülői gazdaságban dolgozott. Katonáságot töltve érte az első világháború, amelyben hősi halált halt.

Vendel a hat elemi elvégzése után szabó, majd borbély mesterséget tanult. Az első világháborút követően vonult be katonai szolgálatra.

Leszerelve benősült Beke Vendel bodvicai kocsmáros családjába, feleségül véve azok Anna nevű leányát. A kocsmá mellé borbélymű-

*Beleznai Vendel honvéd
és Kosztrics István szakaszvezető, a két bodvicai borbély*

helyt építettek, ahol Beleznai Vendel évtizedeken keresztül volt a bodvicai és a környékbeli fiatalemberek hajmestere.

A szabó szakmát csak a család, esetleg jó ismerősök, rokonok részére folytatta, de ha a kocsmai forgalom megkívánta, ott is szívesen tevékenykedett. Mint tartalékos, hívták be katonának. Részt vett az erdélyi, majd a délvidéki bevonulásokban.

Szemei oly mértékben károsodtak, hogy a leszerelés után a borbély szakmát nem folytathatta.

Egy ideig a kocsmában tevékenykedett, 1942-ben pedig a kocsmá egyik vendégszobáját átalakítva, vegyes-kereskedést nyitott. A harcok Bodvicához közeledtével a kocsmát bezárták. A háború után a boltot ezzel is bővítve, csak a kereskedést folytatták. Az ötvenes évek végén Beke Vendel szeszfőzdéjét és Beleznai Vendel vegyesboltját is államosították. Beleznai Vendel egy ideig erdészeti napszámosként dolgozott, majd a szeszfőzde vezetője lett.

Innét vonultak nyugdíjba feleségével. Két gyermekük: Béla és Irén. Béla épp e sorok írása alatt távozott a kaposvári temetőbe pihenni. Irén, mint Nagyné, a férjével Nagyatádon él. A Beke házaspár a bodvicai, a Beleznaiak a nagyatádi temetőben pihenik örök álmukat.

Ifjabbik Beleznai György Ruzsa az elemi iskolát Bodvicán végezte, katona nem volt. Ő lépett apja örökébe. Nálunk csak Ruzsa Gyurának szólították. A felnőtt kort megérve, megházasodott. Feleségül vette a segesdi Miklós Juliannát. Megnősülve a Bodvica alsó részén lévő zsuppfedeles házukba (ma a Rákóczi út 90. sz. alá) költözött. Ott születtek meg gyermekeik: Ilona, Margit, István és Anna. Az ifjabbik Ruzsa elég szegényesen élt ez időben a családjával, az amúgy is eléggé előregedett, sárfalú, zsuppfedeles házban.

Az idősebb Ruzsa pedig, mivel elég korán özvegyesre jutott, újra nősült. Feleségül vette Kiskanizsárol az ugyancsak korán megözvegyült Balogh Rozáliát. Az asszony, az első házasságából egy gyermeket hozott magával, a fiát, Farkas Ferencet. Felnőve e férfi Nagyatádra telepedett, megnősült, és mint banki hivatalosként élt a családjával. Az idős Beleznai, megöregedvén, hazahívta György fiát, és átadta gazdagsága irányítását az ifjabbik Ruzsának, majd elhalálózása folytán, azok örökösei is lettek a Ruzsa birtoknak. Eközben Teréz, György húga –

Bodvicán csak Ruzsa Teta – férjhez ment mostohaanyja szülőhelyére, Kiskanizsára. Onnét még sok éven keresztül hordta az eladni való hagymát, zöldségféléket a nagyatádi piacra.

Az ifjabbik Ruzsa György nagyon takarékos, talán már a fukarságba hajló, de nagyon szorgalmas ember volt. Öregségére a gyermekei mégis mind elhagyták. István fia Budapestre ment, s ott alapított családot.

Leányai Nagyatádra mentek férjhez, s ott élnek családjaikkal. A Ruzsa házat eladták.

VIII. Mikók

E Ruzsa ági Beleznai, valószínű valamely Miklós ősétől örökölhette a Mikó ragadványnevet. Az általunk már felkutatott Beleznai György Mikó ugyancsak az 1860-as évtized valamelyik évében született. Mivel a família már teljesen kihalt, a pontos időt megállapítani nem tudtam, minthogy azt sem, járt-e iskolába, volt-e katona. Házik a ma Rákóczi út 19. sz. alatt volt. Mikó Gyura háza – mondták Bodvicán. E György – felnöve – házasságot kötött az ugyancsak bodvicai születésű Szulimán Teréz hajadonnal. A házasság folytán birtokuk gyarapodott. Szőlőt telepítettek. A hosszú együttélés közben egy gyerek született, akit ugyancsak Györgynek kereszteltek 1894-ben. Az idősebb Mikó-család további sorsáról adataink nincsenek.

Ifjabb Beleznai György Mikó a hat elemít Bodvicán végezte. Apja örökségében kívánta folytatni életét, gazdálkodóként. Ám az első világháború egy időre ezt megakadályozta. Tényleges katonaként érte a háború kitörése, ezért azt végig küzdötte. Négy esztendő múltán került haza, s utána hamarosan házasodott. Feleséget a Nagyatád egy részét képező Kisatádról hozott, az ottani Lovrenc Horváth-ok Mária nevű leánya személyében. Mivel apai nagyanyám is Lovrenc-lány volt, így családuknak rokonságba került e Beleznai családdal. Az örökség folytán a jelentős szőlőterület bőven adta a bort, amit ifjabb Beleznai György is felettébb szertett és fogyasztott.

Bizonyára ez is közrehatott, hogy aránylag fiatalon a bodvicai temető lakója lett. A házasságból három gyermek született: Rózsa, István és Erzsébet. Az anya özvegyen nevelte, majd temette el fiát és egyik leányát. Erzsébet átvészelte a szörnyű betegséget, felgyógyult. Férjhez ment úgy, hogy a férj jött a Beleznai házhoz, de az utódok már a férj nevén, Horváthként szerepelnek. Mivel a 60 évet alig meghaladva e Beleznai Mikó is elhalálozott, a Mikók utolsó képviselője is megszűnt létezni.

IX. Az elszármazottak

A további, Beleznai nevet viselő családokról, kimondottan csak a születési anyakönyvekből szereztem tudomást, mert a még élő, legöregebb személyek sem tudnak létezésükről. Ilyenek:

Beleznai György 1865-70 között születhetett, esetleg valamivel később. Házastársa Frányó Katalin. Mindketten bodvicai születésűek, parasztszülők gyermekei. Három gyermekük született: György 1890, Teréz 1891, Károly 1894. Mivel az anyakönyvekből más adatot megállapítani nem lehetett, és az itt élők sem emlékeznek létükre, valószínűsíthető, hogy a századforduló táján elköltöztek Bodvicáról.

Beleznai János ugyancsak az 1860-as évtizedben születhetett, mert felnőve házasult Jankovics Máriával. A házasságból három gyermek született: Teréz 1874, József és Mária ikrek 1878. Sem a szülőkről, sem a gyermekekről közelebbit megtudni nem sikerült.

Beleznai Éva hajdonként szült gyermeket 1878-ban. A keresztségben Juli nevet kapott a gyermek. További létük ismeretlen.

Beleznai Ferenc úgyszintén az 1860-as évtized gyermeke lehetett. Felnőve feleségül vette az ugyancsak bodvicai születésű Horváth Katit, s e frigyből hét gyermek született, úgy mint: Rozália 1882, Ferenc 1884, Teréz 1885, József 1886, János 1889, Anna 1891 és Mária 1896. A népes családból hány fiú és leány érte meg a felnőtt kort, nem tudtam megállapítani az anyakönyvekből. Valószínű, hogy a család elköltözött Bodvicáról, talán a jobb megélhetés biztosítása érdekében. Létükről, sorsuk további alakulásáról Bodvicán nyomokat nem találtam.

Talán ide kívánczik a mai is Nagyatádon élő Sárdi Józseffel történt beszélgetés leírása. A következőket mondotta: „Mint tartalékos határvasdász, vettem rész az erdélyi bevonulásban, a századunkkal. Mikor a terület megszállása megtörtént, alakulatunkat visszavezényelték kiindulási helyére. A visszaútat Apahidáig gyalog tettük meg. A visszaúton, az egyik községben – a nevére nem emlékszem már – pihenőt tartottunk.

A pihenő alatt falubeliekkel beszélgettünk. Egy férfi arról érdeklődött, hova valók vagyunk. Én mondtam: Én somogyi vagyok. A férfi tovább firtatja: Somogyban hol, merre lakik? Mondom: Nagyatádon. Erre ő: Valamikor, az első világháború előtt én is a Nagyatád melletti Bodvicán laktam. Ide kerültem katonának, megismerkedtem egy lánnyal. Megnősültem, és itt maradtam véglegesen.

Aztán sorolta az ismert neveket: a Tikász Jóskát, a Csanát, mert nálunk csak így hívták őket. Mondom, hogy én kinek a fia vagyok. Ő válaszolja: Ja, a Sárdinec (ekkor még ez volt a nevük) szíjgyártót jól ismertem! Atádon a Kossuth utcában volt az üzletük. Mondom én: Még ma is ott van. Még megmutatta házát, hol lakik. Nekünk pedig lejárt a pihenő. Kezet ráztunk, s mi tovább gyalogoltunk.

Hogy Beleznai volt a vezetékneve, arra biztosan emlékszem, de a keresztnévét már elfelejtettem” – fejezte be elbeszélését Sárdi József. E kis történetet azért írtam le, hogy bizonyítsam, hova is kerülhettek az itt született Beleznaiak közül.

X. Még egy Beleznai



*(Kosztrics) Belezna János
– később – községi rendőr*

Szólni kell még egy családról, illetve annak fejről, Kosztrics Jánosról! Bodvicai család, földműveléssel foglalkoztak. A három gyermek közül József a gazdaság folytatója. István borbély (mint szakaszvezető látható Belezna Vendellel a korábban bemutatott fényképen). János az iskoláit – a hat elemi – Bodvicán járta ki. Az 1881-ben született férfi, tényleges katona (tizedes) volt, majd leszerelve megnősült. Feleséget Kutason talált magának. Egy fiú és egy leány gyermeke még az első háború előtt született. Aztán végigjárta az első világháború frontjait.

A háború végével került haza. A 20-as évek közepén községi rendőr lett Nagyatádon. 1928-ban született még egy fiúk. Az 1930-as évtized magyarosítási törekvései - főként a közalkalmazottak körében - erőteljesen hatott a nem magyar hangzású vezetéknevet viselők kö-

rében. Valószínű, hogy az állását megtartani kívánó Kosztrics is ennek hatására határozott vezetékneve változtatására.

A 268.755/1933 III számú okirat tanúsága szerint Kosztrics Beleznai Jánosra magyarosított. E névváltoztatás János és József nevű fiaira is kiterjedt (okmánymásolat csatolva). Ám a hatalmas karddal oldalán, a kétoldalú sérv miatt sántító községi rendőr a „nép nyelvén” , bodvicaian, mindig csak Krosztó rendőr (bácsi) maradt. Még felnőtt fiait is hosszú ideig ezen a régi néven emlegették. Az idő viszont múlik, a generációk változnak, a régi név emlegetése is elmaradt, viselői nagy része azóta már sírba szállt. A ma élő unokák, dédunokák talán már nem is tudják, vagy esetleg csak hallomásból, hogy őseiket nem Beleznaiaknak nevezték.

Kedves Olvasó! Ennyiben kívántam összegezni a Beleznai nevet viselő családok krónikáját. Ismereteim bizonyára nem teljeseek! De ahhoz talán elegendőek, hogy emléük fönmaradjon az utókor számára. Nem utolsó sorban célom volt igazolni főhősöm, Dr. Beleznai József kiterjedt famíliáját. Írásom további részében az ő életútját kísérelhetjük figyelemmel.

M. KIR. BELÜGYMINISZTER.

268.755 1933 szám.

III.



K o s z t r i c s J á n o s

Bodvica

~~1881~~
középső

1881

évben született r.kath. vallásu

községi rendőr, nagyatádi

lakos kérésére családi nevét

" B e l e z n a i "

névre változtatom át.

E névváltoztatás hatálya János/1913/ és József/1928/

nevü gyermekeire is kiterjed.

Erről a folyamodót annak a közlésével értesitem, hogy a névváltoztatás anyakönyvi feljegyzésének elrendelése hivatalból történik.

Budapest, 193⁴ évi február hó 13 n.



A miniszter rendeletéből:

Károly
miniszteri tanácsos.

K o s z t r i c s J á n o s urnak,

községi rendőr.

N a g y a t á d .

Somogy vm.

1897/1934

Kosztrics János névváltoztatásának dokumentuma

MÁSODIK RÉSZ

A doktor

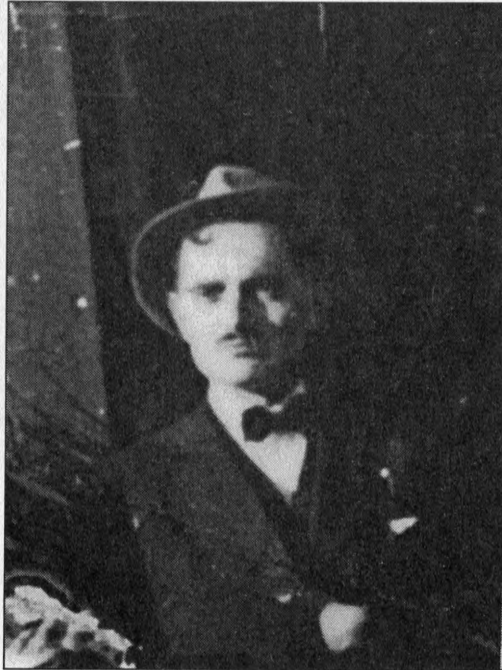

dr. Beleznai József

XI. Gyermekkor

Mint már krónikámban említettem, a századforduló utáni években fogadott örök hűséget egymásnak Beleznai Pál és Szabó Anna. Mindketten tősgyökeres bodvicai családok gyermekei. Később, mi-
kor a szülői birtokokat örökölték, egybeolvasztották, jómódú családok közé sorolták őket Bodvicán.

Ahogy általában az ifjú házasoknál lenni szokott – különösen a századforduló előtt, és e század elején – náluk is hamarosan megszületett az első gyermek. A kis Pált aztán még három legényke követte (Lásd: a 3. oldal).

Ezen Beleznai család legifjabb tagja, József (továbbiakban Jóska) 1911. augusztus 6-án született. Írásom főhőse! – aki később Dr. Beleznai József orvos, fogorvos, és politikusként került be krónikámba. Hogy életrajzának megírását tervbe vettem, elsősorban annak tudható be, hogy engem – mint fiatal legénykét – pártfogolt, és sok mindenre megtanított. Ezeket egyébként csak magasabb iskolában sajátíthattam volna el. Másodsorban, aránylag rövid pályafutása alatt, sok megszívlelendőt hagyott ránk, az utókorra, különösen az emberszeretet, az egyszerű emberek megbecsülése terén.

A legkisebb gyermekkorról csak annyit: jó egészségben látta meg a napvilágot. Anyatej táplálta. Talán ennek is köszönhetően, szépen fejlődött, pedig a kor gyermekeit – főként a parasztsaládoknál – nem nagyon kényeztették. Ahogy a kis Jóska iskolába (elemibe) írták, csakhamar kitűnt a társai közül értelmével, felfogó képességével, s e jó tulajdonsága mindvégig megmaradt. Pedig iskolás kora arra az időszakra esett, amikor a volt tanító, Gubián Lajos már a nyolcvan felé járva, nem nagyon tudott foglalkozni tanítványaival. Az utána következők (Gubián lányok, Kelemen Rózsa, Kutor Ferenc, Ruttner Lajos) oly gyakran váltogatták egymást, hogy ezt még egy jó képességű gyermek is megsínylette. Ezeket még csak tetézte a háborús körülmény, mivelhogy a legtöbb családfő távol volt az otthonától.

A kis Jóska esetében azonban ez nem okozott jelentősebb kiesést a tanulmányból, mert szeretett olvasni. Minden érdekelte, mit a könyv-

veiben talált, és mindent megtanult, amit leckeeként feladtak számára.

Az időben még hat osztályt tanított egy tanító. Ez nehéz feladat elé állította. Csak úgy tudta megoldani, hogy a jobb előmenetelű tanulókat megbízta az alsóbb osztályosok felügyeletével, a tanulás idejére. Jóska erre kiválóan alkalmasnak bizonyult, mert szívügyének tekintette a megbízatások pontos elvégzését, de a segíteni akarás is érényei közé tartozott. Így az iskolaidő jelentős részét mások tanítására, felügyeletére fordította. Nem csodálható, hogy a hadifogságból hazatért Ruttner Andor tanítónak – aki már nagydiákként ismerte meg Jóska-t – csakhamar a kedvenc diákja lett. Az ötödik elemi befejeztével már ösztönözte a szülőket a gyermek továbbtanítására.

Az apa, aki maga is értelmes parasztember volt, úgy vélekedett: járja csak ki a hatodikat is a gyerek, aztán majd döntenek, hogy tanuljon-e tovább.

Most azonban nézzük meg kis barátunk iskolán kívüli életét Koósz József elmondása alapján! „Szomszédok voltunk, Jóska velem egyidős. Majdnem minden szabad időnköt együtt töltöttük” – mondja a ma nyolcvanhatodik évét taposó, nyugdíjas asztalosmester. „Jóska a játékokban azokat kedvelte, ahol lehetett valamit szerkeszteni.

A kor ifjúságának érdeklésű látvány volt a szecskavágó, a cséplőgép. Falusi gyerekek ezeket üzemelés közben látták. Ez izgatta Jóska fantáziáját.

Akkor még a cséplőmotor sem volt önjáró. A szecskavágót ló működtette, a cséplőgépet a munkások kötelekkel vontatták egyik helyről a másikra.

Kis barátunk a fából készült, cérnás karikákat – melyeknek a közepe lyukas volt – kerítés vagy pajta oldalára szegezte úgy, hogy azok a szegen, mint tengelyen foroghattak. Kócmdazagból készített szíjjal összekötetésbe hozta ezeket. Végül taligát, vagy talicska fejtetőre állított kerekét összekapcsolta, s forgatva hajtatta a cérnás kereket. Sokszor öt-hat kerék is pörgött.

A szegekkel telitűzdelt cérnás kerék helyettesítette a cséplődobot, mely a búzaszemeket kiverte a kalászból. Más alkalommal a taliga és a talicska összeeskábálása révén háromkerékű alkalmatosságot készített, mellyel a Rinya felé meredeken lejtő kertekben ereszkedtünk lefelé.

Ez nagy találmánynak számított, mert magától gurult lefelé. Ám fölrontatni nehéz volt, meg a kaszálónak szánt fűvet alaposan letapostuk, s ezért legenyhébben is szidás járt. Mit számított nekünk gyerekeknek?! A fő az volt, hogy kerekeken gurult a találmány.

Gyakran mentünk a Rinyára pecázni, persze csak úgy, sutyiban. A halászathoz már akkor is engedélyre volt szükség. Mi, gyerekek – s ebben mindig Jóska volt az indítványozó – azért ki-kisettenkedtünk. Legfőljebb, ha nem kívánatos személy közeledett, neki eresztve a nyúlcipőket, eliszkoltunk. Egy nyári vakáció alatt – már lehettünk negyedik, ötödik osztályosok – ugyancsak halászni indultunk. Jóska, én és még két társunk. Utunk a temetői gyalogútnál egy kenderföldön vezetett keresztül. Mi a gyalogút helyett a már méteresre nőtt növényekben tapostunk végig. Az erős kenderszálak letörtek. Három-négy csíkot hagytunk magunk után, mit sem törődve a kárral. Azt gondoltuk, senki sem látta tettünket. Tévedtünk, mert látták! Csak az mentette meg szüleinket a nagyobb kellemetlenségtől, hogy Jóska, a bíró fia is a tettesek között volt. A Beleznai bíró kártérítéssel kiegyezett a gazdával. Természetesen az okozott kárt közösen fizették, mi pedig egyéenként szenvedtük el a nadrág kiporolását.

A gyerekek szerctik utánozni a felnőtteket, olyan esetben is, mikor az még tiltva van részükre. Egyszer kis csapatunk is ezt tette, persze titokban, Jóska vezérletével. Tölgyfa gubacsból és bodzafa lyukas ágából pipát készítettünk.

A Beleznai apa által termesztett, és már a szárítópajtában felagatott dohányleveleket megdézsmálva, a kertvégi bozótosban pöfékeltünk, mígnem olyan hányinger jött ránk, hogy rögtön eldobáltuk szerzeményünket – pipástól, dohányostól – felgyújtva a bozótost. Szerencsére kár nem történt, de gyenge gyermekgyomrunk napokig nem fogadta be az ételt.

Jóska már nyolc-tíz éves korában jól tudott úszni. Ez a Rinya közelségének meg a vízhez való vonzalmának volt köszönhető. Egy alkalommal a mélygödörnél, fürdés közben – a víz alá merülve – oly sokáig maradt a víz alatt, hogy már segítségért kiáltoztunk, félve, hogy Jóska vízbe fült. Mikor végre a víz felszínére jött, csak ennyit mondott: „Ki akartam próbálni, meddig bírom a víz alatt!” – fejezte be elbeszélését az egykori játszótárs, Koósz József.



*Bodvicai diákok 1921-ben, Ruttner Lajos tanítóval
és Beleznai Józseffel*

XII. Egy fokkal feljebb

1923-ban az elemi elvégzése után Beleznai József a Nagyatádi Államilag segélyezett Polgári Fiúiskola első éves tanulója lett. Apa és fiú egy júniusi vasárnap délelőttön megjelent az iskola tanári szobájában. Az ügyeletet Kisasszondi (Knapp) János tartotta. Az üdvözlések és a hivatalos ügyintézés után a tanár úr mindjárt két barackot nyomott Jóska feje búbjára, jelezvén, hogy már diákjának tekinti a gyereket.

A tanár úr azzal bocsátotta el apát és fiát, hogy szerezzenek be elsős könyveket, s a szünidőben is már olvassza azokat a gyerek. Az apa így válaszolt:

„Ez nem probléma, mert a gyerek az otthoni munka helyett is csak a könyveket bújja. A könyveket pedig már megvettük.” „Az nem baj – felelte a tanár nyomatékkal – az csak jót tesz szellemi fejlődésének.” Aztán a gyerekhez intézte szavait: „Azért a szülőknek is segíteni kell ám, te bikfic!” Jellemző e tanárra a kiapadhatatlan gyermekszeretet, mely család nélküli életét kitöltötte.

Így vált el apa és fiú Kisasszondi tanár úrtól, hogy a községi bíró a mise előtt még egyéb ügyes-bajos dolgait intézze a körjegyzőségen, aztán a vasárnapi tízes misére még időben odaérkezzenek.

Kis barátunknak ezt a pár órát nehéz volt elviselni. Tétlenül várni míg apja a jegyző úrra tárgyal, szinte kibírhatatlan volt számára.

Aztán a templomban is mozdulatlan ácsorogni – a felnőttek között – jóformán semmit sem látva! Nagy önuralomra volt szükség, hogy odább ne álljon. Meg hát az apai szigor is ez irányba hatott. Alig várta, hogy vége legyen a misének. Mikor végre kijöttek a templomból, s a felnőttek egy kis tereferére összegyűltek, Jóska elkéredzkedett apjától, s uccú, hazafelé, mintha puskából lötték volna ki! Mire az apa hazaérkezett, a fiú már javában forgatgatta polgári iskolai könyveit. A nap délutánját már a Rinya-parton, meg a patak hűs vizében töltötte, a bodvicai fiatalsággal.

Abban az időben ez volt a legélvezetesebb szórakozóhely nyáron. Itt került szóba, hogy osztálytársát, Benke Pistát is beírták a polgáriba. Ettől kezdve a két fiú pajtási viszonya még szorosabbá vált.

A nyári szünidő oly gyorsan elszaladt, hogy a gyerekek észre sem vették, s máris jött szeptember, az iskolakezdés ideje. A még élő, polgári iskolai osztálytársai közül felkerestem Takács Lajos nyugalmazott tanár, nagyatádi lakost (azóta már ő is elköltözött az élők sorából), aki ezekre az évekre így emlékezett vissza: „Beleznai Jóska jobb módú parasztszülők gyereke volt. Többen voltak testvérek. Öltözködésben egyszerű, de mindig tiszta, rendes ruhában járt az iskolába. Otthon nyáron csak glott gatyában, télen az idősebb testvérek le-tett ruháiban járt. Ezeket iskolába nem hordta. A komoly természetű fiúnak volt egy trombitája, amit a legidősebb bátyjától örökölt, aki fúvószenészként működött a tűzoltózenekarban.

Jóska nagyon szerette ezt a trombitát. Órákig játszadozott vele a kertvégen, ahol mások nemigen hallhatták.

Magatartásában a szerénység volt a jellemző. Társaival szemben segítőkész volt. Tanárait mélységesen tisztelte, s ezt azzal is kimutatta, hogy készületlenül soha nem ment iskolába. Példaképe Sárdinecz Ferenc rajz- és kézimunkatanára, osztályfőnöke volt, aki maga is nagyatádi csizmadia fiaként lett tanárrá. A tanárok nagyra értékelték Jóska szorgalmát, és ezt sokszor emlegették is – példaként – az osztályban, amit persze nem mindenki vett nagy örömmel.

Jómagam a legjobb barátai közé tartoztam ez időben, pedig én szegényebb sorsú szülők gyermeke voltam, ám ezt soha nem éreztettem, sőt úgy gondolom, ez is hozzájárult barátságunk elmélyüléséhez. Szabad időmben sokszor megfordultam náluk. Nem egyszer a szőlőbe is elmentünk gyümölcserért, szőlőért, vagy mentem vele a mezőre, uzsonnát vinni az ott dolgozó szülőknek, testvéreknek. Ha ilyen feladat nem volt, akkor könyveket nézegettünk vagy valami játékkal töltöttük az időt.

Jóskát nem nagyon ösztönözték szülei a mezei munkára, részben mert a család elvégezte a tennivalókat, meg hogyha velük ment, akkor is vitte a könyveit magával, s ha megálltak egy kis pihenőre, ő mindjárt könyveibe bújt. A munkához szokott apa viszont ezt nem tudta szó nélkül hagyni: „Akkor inkább maradjon otthon, legalább vigyáz a jószágokra, meg a házra” – mondotta. Hát bizony ez sokszor nem így lett! Mert a játszás sem volt elhanyagolható részünkről még ekkor.

A fiúknak már akkor is szenvedélyes játéka volt a foci, meg az egyéb labdajáték. Mivel az időben nem volt kijelölt hely erre Bodvicán, a Benke család portáján, ahol két nagydiák is volt, az udvaruk, a kertjük szolgált játszótérül. Talán azért, mert idősebb Benke István a háborúban hősi halált halt, s a családfő nélküli özvegy jobb szerette, ha gyermekei a közelében vannak. A földeket felesbe adták, így a gazdasági udvar, a kert kihasználatlanul maradt, jó játszótérnek bizonyult. A Benke-anya meg örült is, mert így fiai nem csatangoltak, s ha kellett, mindig kéznél voltak. Így a gyermekhad itt gyűlt össze napról-napra, hogy játékszenvedélycinek hódolhasson. Rúgtuk is a rongyfocit, amíg haza nem szólított minket a ránk bízott kötelesség, vagy tán sokszor még azon túl is. Jóska nem nagyon szeretett futballozni. Míg a többiek rúgták a „bórt” (a rongylabdát), ő azon törte a fejét, hogy valamit alkothasson.

A Benke-udvarban sok téglá volt összerakva. Valószínű, hogy építkezni akartak. Ám ezt a háború, meg a családfő elvesztése megakadályozta. Jóska barátunk nekifogott, hogy a téglából kis házat építsen. A művelet oly jól sikerült, hogy a felnőttek is csodájára jártak. A sikeren felbuzdulva, Jóska otthon is nekifogott egy hasonló építmény létrehozásának. Sokáig kedves helye volt a kis házikó, mert ide húzódott, ha egyedül, könyvei társaságában kívánt lenni, új könyvet vagy efféléit tudott szerezni magának. Már negyedikes polgárista korban egész kis könyvtára volt, melyet a maga építette kis téglaházban őrzött. Büszkén mutogatta barátainak, köztük nekem is, a könyvtárát.

Aztán elérkezett a negyedik év vége, s útjaink elváltak. Jóska a csurgói gimnáziumba került, én Kaposváron folytattam tanulmányaimat. Csak ritkán találkoztunk, de barátságunk fennmaradt a későbbi időkre is. Még egyszer ismétlem: Szociális érzékenysége a legszebb erényei közé tartozott már ebben az időben is” – fejezte be emlékezését az egykori diáktárs.

Beszélgettem Sárdi Józseffel, aki két osztállyal alatta járt az időben Jóskának. Ő csak ennyit tudott elmondani: „Mint felsőbb osztályban járó tanulót, úgy ismertem. Az iskolában különösebben nem érintkeztünk, nem beszélünk. Bár a nagybátyám sokszor emlegette példaként Jóska szorgalmát, segítőkészségét, mi csak a nagyobb diá-

kot láttuk benne is, akivel az óráközi szünetekben – sáskák közé keveredni – nem volt tanácsos. Az odatévedőket – szecskákat – mindig jól elpáholták. Így aztán igyekeztünk is a lehető legtávolabb tartani magunkat tőlük.

Példának tudom elmondani: Egyszer a labdánk – véletlenül – az ő térfelükre gurult. Nem mertünk érte menni, pedig hívtak. Végül az ügyeletes tanár vette el, majd adta vissza nekünk. Azt tudom, hogy Beleznai Jóska is a sáskák között volt. Más volt a helyzet az iskolán kívül. Ott nem volt osztálykülönbség. A Benke-kertben én is sokat fociztam kisebb-nagyobb fiúkkal, vegyesen.

Azt én is megerősíthetem, hogy Beleznai Jóska a focizásban csak nagyon ritkán tartott velünk” – fejezte be mondókáját Sárdi József.

Így tel el négy esztendő tanulással, játékkal, de különösen sok olvasással, a polgárista Beleznai József számára, ha nem is mindig kitűnő bizonyítvánnyal, de mindig az elsők között szerepelve. Nem véletlen, hogy Kárpáti Ernő iskolaigazgató és Sárdinec Ferenc osztályfőnök dicsérő szavaival, könyvjutalommal hagyta el a polgári iskola padjait.

A NAGYATÁDI
ÁLLAMILAG SEGÉLYEZETT
KÖZSÉGI
POLGÁRI FIÚISKOLA
ÉRTESÍTŐJE

AZ 1926-27. TANÉVRÓL.

IV. osztály.

Bajcsi Gyula jó, Beleznai József jó, Benke István jó, Eitner Kálmán elégséges, Farkas János jó, Gasparics Péter jó, Greller Gyula elégséges, Hikman Károly jó, Jakab Sándor jó, Jankovits Lajos történelem, számtan-mértan, Kelemen Albert elégséges, Koloszárr Béla elégséges, Kovács Imre jó, Kóváry Jenő elégséges, Lénár Ferenc jó, Németh József elégséges, Pálfi Ferenc elégséges, Plasinka József jó, Platschek Andor jó, Rada Antal elégséges, Schön János elégséges, Somogyi Elek jó, Szelicz József elégséges, Szél Ferenc jó, Takács Lajos jó, Törkenczi Ferenc elégséges, Valter József elégséges, Varga Ferenc elégséges, Varga János elégséges, Vida János számtan-mértan, Vresics Imre elégséges, Zadravec Ferenc elégséges. *Összesen : 32.*

Magántanulók ; Horváth Károly magyar. *Összesen : 1.*

Jutalmazás. Jó magaviseletük és szorgalmukért az évzáró ünnepélyen könyvjutalomban részesültek: Beke Ferenc és Kovács Vilmos I., Pavelič Márton és Wolf Béla II., Benke László, Hamburger Andor, Mayer István és Vörös Elek III., továbbá Hikman Károly IV. osztálybeli tanulók. Önképzőköri munkásságáért pedig Beleznai József IV. osztálybeli tanuló részesült könyvjutalomban.

XIII. Csurgói évek

Azért, hogy a csurgói gimnázium ötödik osztályába felvegyék Beleznai Józsefet, különbözeti vizsgát kellett tennie. Erre a szünetben készült fel. Az iskolakezdés előtt eredményesen vizsgázott. Így az 1927/28-as tanévben a gimnázium ötödik osztályába folytathatta tanulmányait.

Jóska – bejáróként – naponta utazott vonattal Csurgóra. Ekkor még csak Nagyatádon lehetett felszállni a vonatra. Ezért naponta még öt-hat km gyaloglás is kijutott neki. Falubelije, Benke István a csurgói tanítóképző tanulója és a kollégium lakója lett. Csak ritkán találkozott földijével, főként akkor, ha csomagot kellett vinnie Pistának, esetleg ő üzent haza édesanyjának. Az egy faluba tartozás, a barátság ezért nagyon szűkre korlátozódott. A következő évben az ifjabbik Benke fiú is Csurgóra, a kollégiumba került.

Ő is a tanító pályát választotta. Jóska azután már két Benke fiúnak hordta a csomagokat. Ám ezért soha nem zúgolódott. Benke néni pedig hetente küldte az elemőzsiát a két gyereknek, nehogy éhezzenek. Igaz, ekkorra a gyalogséták lerövidültek, mert a közben megtartott követválasztás eredményeként a NAGYATÁD-BODVICA-i megállónál is vonatra lehetett szállni.

A csurgói évek is rohamosan teltek. Jóska szorgalmasan járta napi útját a vonattal. Már útközben készült másnapra, már csak azért is, hogy otthon több ideje legyen könyvei közt búvárkodni.

Tizennyolc évesen a fiatalemberek nagy része már javában teszi a szépet, udvarol a lányoknak, vagy legalábbis igyekszik barátságukba férkőzni. Jóskának még csak esze ágába sem jutott az udvarlás, az ilyenforma szórakozás. Neki a könyvek voltak a Szerelem.

A maga építette, kis kerti vityillójában, könyvei társaságában érezte igazán boldognak magát. Legnagyobb öröme az volt, ha egy-egy könyvvel vagy folyóirattal gazdagíthatta könyvtárát. Bár nekik nem járt, de a Tolnai Világlapját mindig megszerezte, gyűjtötte. Később, egybefűzve, be is kötötte. (Egy ilyen, általa bekötött könyv még ma is megvan egy pesti utódnál, aki azt ereklyeként őrzi.)

A csurgói diákévekről keveset tudtam felderíteni. Sem a jelenlegi csurgói iskolában, sem Ruzsa Miklós úrtól, aki az ottani, volt öregdiákok egyesületének elnöke, nem tudtam érdemi tájékoztatást kapni. Benke László, egykori diáktárs is csak a következőket közölte levélben: „Általában akkor találkoztunk, ha Jóska csomagot hozott otthonról. Azt viszont tudom, hogy a bíró fia Csurgón is a kiemelten jó tanulók között szerepelt, meg hogy mindig kísérletezett valamivel.”

1931-ben eredményesen érettségizett, s ezzel lezárult ifjúságának egy szakasza. Következett egy újabb állomás, a Pécsi Orvostudományi Egyetem. Ám a nagy nyári vakáció még hátra volt, melyet sok fürdéssel, olvasással, néha – ha szükséges volt – munkával is tölthetett, de mindezek mellett ez a nyár már a nagy készülődés közepette zajlott.

Még a nyár folyamán elintéződött, hogy a Bodvicán lakó, idős Szabóék Pécsen élő leányuk házánál – egy szobát diákok részére kiadtak – Jóska is szállást kapjon. Az időben kollégiumba bejutni csak igen nagy protekcióval lehetett. Jóska szülei ezt meg sem kísérelték, támogatóra úgysem számíthattak. Az egyezség értelmében a fiú ellátásáért természetben fizetnek (liszt, burgonya, tojás, baromfi, hizósertés és ki tudja mind felsorolni valamennyit, ami a megállapodásba bekerült). De: most még peregtek a nyári napok, sok fürdéssel, a Rinya patak hús vizében úszkálva, vagy olvasgatva a kert gyümölcsfáinak árnya alatt. Aratáskor pedig kötelet teregetve, kévéket kötözve a forró júliusi napokon.

A húszéves fiatalember taníttatása, ellátása nagy gondot okozott a szülőknek, és a közös háztartásban élő, családos bátyjainak. Ekkor még együtt dolgozott az egész család. A pénz is közös kasszába került. A szülők javaslatára – mellyel a testvérek is egyetértettek – úgy határoztak, hogy a majdani örökségből a Jóskára eső rész a két, gazdaságban dolgozó testvére legyen. Ám ez csak szóbeli megállapodás volt, írásban nem rögzítették. Ebből aztán később súlyos családi viszály keletkezett.

XIV. Egyetemi évek

1931. szeptember egyik napján elindult a Pécsi Orvostudományi Egyetemre Beleznai József parasztfiatal, a szülők, a testvérek áldozatvállalása mellett, hogy fajtájából kiemelkedve, az orvosi pályán tanulhasson, s majdan az emberek egészségéért küzdve szolgálja népe boldogulását.

Megérkezve a kvártélyt adó családhoz, a fiatalember egy már korábban is ott lakó, idősebb egyetemistával lett szobatárs. A két fiatal között hamarosan konfliktus támadt. Az idősebb diák – harmadéves orvostanhallgató – ki akarta használni felsőbbbségi voltát. Azt akarta, hogy Jóska házon belül is szolgáljon neki szívességekkel. Ez nem volt ínyére az önérzetes fiúnak, ezért csakhamar nézetkülönbség támadt kettejük között. Végül a szállásadónak kellett közbeavatkozni, hogy lakáson belül egyenlők, egyik sincs alárendelve a másiknak.

Jóskát nem nagyon zavarta az elhidegülés a szobatársától, nem szorult segítségre elsős volta miatt. Az előadásokon tanúsított figyelem, jegyzetei és az egyetem könyvtárában található szakkönyvek, elegendőnek bizonyultak, hogy a feladatokat megértse, és ennek révén készüljön fel. A háziak pedig inkább pártját fogták a fiatalabb diáknak, már csak azért is, mert a szülőktől bőségesen érkeztek a megállapodásban rögzített termékek, meg hát a fiatal falusi fiú szimpatikusabb volt számukra.

Az első egyetemi év minden különösebb esemény nélkül telt el. Amikor befejeződtek a vizsgák, s megkezdődött a nyári vakáció, egyetemistánk boldogan jött haza szüleihez Bodvicára, meg a felejt-hetetlen kis bungalóhoz a kert árnyaiban. De: a Rinya patakot sem hagyhatjuk ki, ahol úgy szeretett úszkálni és fejeseket ugrani a mély vízbe!

A bodvicai Szabóék, kiknek közreműködésével jutott Jóska a pécsi kvártélyhoz, időközben egy szomorú esemény következtében megszorodtak. Taranyban lakó lányuk és vejük hirtelen meghal (hogy mi okozta a halált, kikutatni nem tudtam hitelt érdemlően). Azt beszéltek, hogy „két apaállat ménjüket egy reggelre elpusztulva találták az istállóban, s ez annyira lesújtotta őket, hogy hamarosan ők

is elhaláloztak.” A serdülő lányok szülők nélkül maradtak. A két lány mégsem maradhat felügyelet nélkül egy falusi házban! – vélekedtek a nagyszülők, ezért magukhoz vették őket. Erre ösztönözte őket az a körülmény is, hogy Nagyatádon könnyebb munkához jutni a lányoknak, mint a csak földműveléssel foglalkozó faluban. Így került a két Péntek-lány, Irén és Teréz a nagyszülőkhöz, Bodvicára.

A Pécsről hazaérkezett fiatalember üzenetet is hozott Szabóéknak, de meg az illendőség is úgy kívánta, hogy köszönetnyilvánítás végett felkeresse a családot. Vasárnap lévén, a két lány is ott-hon tartózkodott. A fiatalember, akit eddig a lányok egyáltalán nem érdekeltek, most zavartan, lopva, többször is az ifjabbik lányra pislogott. Reá tekintve, valami ismeretlen érzés kezdett érlelődni benne. Úgy érezte, arca elpirult, talán lángvörös is lett.

Teréz (továbbiakban Tercsi) is elpirult, ahogy a tekintetük találkozott. Gyakran történik ilyen csodálatos esemény fiatal lányok, fiúk között. Ám, hogy e találkozásból szerelem bontakozik ki, ekkor még egyikük sem gondolta.

Az elsőéves egyetemista mind többször kereste a lehetőséget, hogy találkozhasson a kedves leánnyal. Hamarosan jó ismerőse lett a nagyatádi Gyár utca. Sétálgatva, ácsorogva várta a gyári munkaidő végét jelző gőzkürt tülkölését, a lány megjelenését a gyárkapuban. Együtt indultak haza a hosszú Petőfi utcán, meg Bodvicán végig (ekkor még nem voltak utcanévei a falunak), Tercsi Kivadári úti lakásáig. Hogy a mindig komoly fiú és az életvidám leány miről beszélgettek a hosszú utakon, titok marad mindörökké. Ám az tény, hogy mire eljött a vakáció vége, Jóska Pécsre indulásának ideje, forró csókkal búcsúztak egymástól.

A Bodvicán jómódú gazdának számító Beleznai apa nem nézte jó szemmel, hogy egyetemista fia és a szegény, gyári munkás lány együtt járnak.

Ez időben még a vagyon, a rang játszották a főszerepet a házassulandók esetében. Ám ekkor még nem tulajdonítottak különösebb jelentőséget az ismeretségnek, meg talán számításból is elnézték, hisz fiúk a lány rokonainál van kvártélyon. Nem szabad elrontani a kapcsolatot! Még nagyon messze van az idő, mikor a gyerek orvosként házasságra gondolhat - vélekedett a család.

A második egyetemi évben, talán származása (hisz az egyetemen nagyrészt értelmiségi gyerekek tanultak), de valószínű, hogy a gyári munkás lánnyal való együttérzése is ösztönözték arra, hogy lehetőséget keressen a baloldali diákmozgalmakkal. Eközben szorgalmasan levelezett a lánnyal. Mindezek a tanulmányait nem befolyásolták. Most már szobatársa is elfogadta egyetemi társként, hisz sokszor ő segítette ki, ha valami gondja akadt a felkészülésben. Előmeneteléssel bizonyította, hogy helye van az egyetem hallgatói között.

Szél Ferencsel, egykori polgári iskolai osztálytársával csak nagyritkán találkozott. Ő más fakultáson tanult. Egyébként sem voltak nagy barátságban a korábbiakban sem. Jóska a második évet éppoly jó eredménnyel végezte, mint az elsőt. Most azonban már nemcsak a szülői otthon, a kerti bungaló vonzotta, hanem a kedves lány is. Bár Tercsinek még kevés szabadság állt rendelkezésére együttlétük érdekében, ezért főként az esték, a vasárnapok voltak a legkedvesebbek. Talán az éjszakába nyúló esték voltak a legszebbek, mikor csak a holdvilág és szemük tükre fénylett, a csókok tüzeiben. (S, hogy ez így volt, merem leírni, mert mint suhanc gyerkőc, meg-meglestük a szerelmeseket a pásztoróráik alatt.)

Jóska napjai döntő részét a Rinya parton töltötte. Magyar Anna elbeszélése szerint: „Füredt vagy kisebb fiúkat, lányokat úszni tanított. Ha ezt megunt, olvasgatott a mindig magával hozott könyveiből. Ha megszálta az ihlet, verseket irogatott.”

A legnagyobb nyári munkában, az aratásban, most is mindig részt vett, mint korábban. Kötelet teregetett, kévét kötözt, meg hordta a kévét csomóba, melyből a hozzáértők képéket (kereszteket) raktak. Erről így írt egy versében:

*„Forró nyáron nem mehettem el hozzád,
Az ebédet utánam is úgy hozták:
Egész nyáron künn a mezőn arattam.
Azért hozzád, rózsám, én hű maradtam...”*

*(Lásd: „Kamillák a sarlóm alól” verseskötet
12. oldal. Városi Könyvtár, Nagyatád,
Városi Múzeum, Nagyatád)*

Ez az az idő, amikor a nagy világgazdasági válság hazánkat, s benne a bodvicai parasztságot is sújtotta. Érezte ezt a Beleznai család is. Az eladott gabonát csak adó fejében (bolettáért) vették át. Hat pengőt ért egy boletta. Pénzhez alig jutottak a földművelő emberek. A Beleznai szülők, testvérek éjt nappallá téve dolgoztak, hogy előteremtsék Jóska taníttatásához szükséges pengőket. Még jó, hogy az ellátásért, kvártélyért természetben fizettek. Így valahogy csak összegyűlt a pénz, ami a tandíjat fedezte. Ám zsebpénzre már nem nagyon futott. Némi kis pénzt úgy szerzett, hogy a gyengébb tanulmányi eredményt elért és jobb anyagi körülmények között lévő társainak segített a feladatok megoldásában. Órákat vállalt fiatalabb diákok felkészítésére. Elképzelhető, hogy ez is sodorta a fiatalembert a sorsukkal megbékélni nem tudók táborára felé.

Míg hősünk a filléreit gyűjtögette, sok társa megfelelő összegű apanázst kapva otthonról, vígan szórakozott, élte világát a kávéházak, táncos helyek forgatagában. Valószínű, hogy ekkor születtek meg a gondolatok, melyek versben így hangzanak:

*„Nézd, küzdök, vérzek magam is...
Az élet szürke és hamis:
Itt tüskés bogot adogat,
Ott rózsás fénnel csalogat.”*

(Lásd: „Kamillák a sarlóm alól” 34. oldal)

A két idősebb testvér, hogy valami pénzhez jussanak télen is, munkát vállaltak Beke Vendel szeszfőzdéjében. Éjjel-nappal, felváltva dolgoztak, hogy az ifjabb testvér nyugodtan tanulhasson, hisz a tandíjat télen is fizetni kell. A gazdaság pedig ilyenkor a megélhetést is alig fedezi. Bizonyára ezek a körülmények is közrehatottak, hogy egyetemistánk a szervezkedő fiatalok közt tevékenykedett.

A fentiekkel kapcsolatosan Szél József, a nagybátyjától, Szél Ferencről hallottakat így mondta el: „Úgy értesültem, hogy Beleznai Jóska, mint harmadéves egyetemista, az illegális baloldali sejt tagja volt. Szervezője az egyetemi ifjúság azon tagjainak, akik saját életvitelükön keresztül érezték a feudális kormány uralkodó politikáját,

osztályokat megkülönböztető voltát. Kapcsolatot tartott a szociáldemokrata, kommunista szervezetekkel.

Összejöveteleiken részt vett, ám ezeken úgy, hogy még a közvetlen környezete sem tudott. Jól tudta leplezni ténykedését” – fejezte be Szél a mondandóját. (Ez a Szél Ferenc később, a háború előtt, az elhárításnál dolgozott.)

Hogy hányan voltak a mozgalomban az egyetemisták közül, azt talán még Jóska sem tudta. Az illegalitás valószínűleg megkövetelte, hogy alaposan rejtsek tevékenységüket.

Oktatói, professzorai, ha értesültek is nézeteiről, tevékenységéről, nem reagáltak. Talán látták, hogy egy különös képességű egyénről van szó, akit érdemes megbecsülni, segíteni képességei kibontakozásában.

Szorgalma, tudásvágya pedig nagyban hozzájárult, hogy egyetemi tanulmányai zökkenőmentesen folyjanak. A család, a környezet itt-hon mit sem tudott az egyetemista fiú politikai gondolkodásmódjáról.

Még az apa sem, pedig ő is az akkor ellenzékinek számító Független Kisgazda párti politikát támogatta a választások idején.

Beleznai József: Téli álmom szép mezőkön

*Álmadozó, fehér csönd a tájon,
Sorsunk érik: csirás magyar álmom.*

*Vetés őrre: havas mezők lelke -
Védő leplét az Ég rálehelte.*

*Takard, takard, szép hópihés szőnyeg,
Csiráit a magyar jövőendőnek*

*Zsendülj, lendülj mélyen hajló szárba
Serdülj, perdülj rádváró hombárba.*

*Az az álmom, mit fölötted szőnek,
Legyen áldás a szántóvetőnek.*

Jóska nézeteiről itthon sem beszélt senkinek. Még az akkor már hozzá közel álló Tercsinek sem. Ő sem tudott kedvese egyetemen folytatott politikai ténykedéséről. Igaz, nem is nagyon érdekelte. Más témák foglalkoztatták a fiút is, a lányt is, ha együtt lehettek. Barangoltak a Rinya-parton, a patak mentén elterülő réteken, elmélyedve a szerelemben. Vagy éppen a patak vizében hűsítve a vágytól égő testüket.



Jóska és Tercsi a Rinya parti réten

Az apa, felismerve, hogy a fiú, akit már orvosnak látott és a szegény gyári munkás lány kapcsolata komolyodik, mind erősebben kifogásolta, majd megtiltotta a fiának, hogy a lánnyal járjon. „Balga ellenkezés a szerelem ellen” – mondják.

Ezután a fiatalok csak titokban találkozhattak. E találkozásokat viszont elősegítette Tercsi barátnője, Vida Mária. Ő ez időben ment férjhez az akkori selyemgyári igazgatóhoz. Otthonuk – baráti meghívással – sokszor adott lehetőséget a fiataloknak az együttléthez.

Tercsi a barátnője révén ismeretségbe került Binenfeld Aladár selyemgyári művezetővel, akinek apja orvos volt, de már elhalálozott. Aladár örökölte az orvosi felszereléseket, eszközöket.

Neki ezekre nem volt szüksége, az eladásukat tervezte. A barátnő segítségével Tercsi elhatározta megvételüket. Hogy számításból, vagy tényleg a fiatalemberhez, Jóskához fűződő szerelme diktálta-e az ötletet, ma már ki tudhatja? Tény, hogy a lány az évek óta - valószínűleg kelengyére - gyűjtögetett keresetén megvásárolta az orvosi felszereléseket, berendezéseket. Amit aztán jó ideig el sem árult kedvesének - meglepetésnek tartogatta. Persze, az ilyen esemény nem sokáig maradhat titok, s hamarosan még Jóska szülei is tudomást szereztek róla.

Ezalatt egyetemistánk a legkényesebb feladatokra is mindig elsőként jelentkezett, ott is, ahol mások igyekeztek kibújni a kényes feladatok elől. Már kisiskolás korában is szívesen belezett békákat, egerket s más hasonló állatokat, csak kedvtelésből. Most, hogy tanulmányozhatta, vizsgálhatta az élő szervezetek felépítését, hogyan végezte volna ambícióval e munkát!

Múltak a hónapok, évek, s 1934-ben, a már negyedéves orvos-tanhallgató kiadatta a „Kamillák a sarlóm alól” című verseskötetét. Ki finanszírozta a kiadást? Sohasem derült ki. De tény, hogy Nagyatádon, Bodvicán nagyon sok család birtokába jutott el teljesen ingyen a kötet. Érdekesége még, hogy címloldalát egykori osztályfőnöke, Sárdinec Ferenc tanár tervezte. Talán finanszírozhatta is, ki tudhatja? Dr. Vértesi professzor úrnak dedikált példánya ma a Városi Múzeumban található, de a Városi Könyvtárban is van egy másolati példány, és még egy-két személy is őrizgeti a kötetet (Szél József, ZáchTiborné).



A verskötet borítója

KAMILLÁK A SARLÓM ALÓL

BELEZNAI JÓZSEF VERSEI

*Sok szeretettel és ragaszkodással:
Dr. Vértesi prof. Úrnak*

Beleznai József



1934

KULTÚRA KÖNYVNYOMDAI MŰINTÉZET NYOMTATÁSA

DÉCSETT

A CÍMKÉPET

SÁRDINECZ FERENC TANÁR

RAJZOLTA

A verseskötet belső címlapja a szerző ajánlásával: „Sok szeretettel és ragaszkodással Dr. Vértesi prof. Úrnak – Beleznai József”

Így érkezett el Beleznai József az egyetem befejezéséhez. Amikor pedig eljött a doktorrá avatás napja, a parasztszülők s testvérek jelenlétében boldogan vette kézbe az oklevelet, melyen nagy betűkkel ez állt: JOSEPHUM BELEZNAI.

Tercsi az avatáson nem vett részt. Nem akarta a szülők örömét az általuk nem kívánt jelenlétével megzavarni. Ő akkor érkezett, amikor a szülők, testvérek hazautaztak. Néhány boldog napot töltöttek Pécsen, hol a kis szobában, egymást átölelve, hol az utcákon barangolva, vagy megmászva a Mecsek erdős magaslatait. Ekkor árulta el Tercsi a szerelmének, hogy megvette az orvosi felszereléseket Binenfeldtől. Amikor pedig elérkezett a hazautazás ideje, a vonat zakatolva ringatta őket, s már jövőjüket tervezgették.

A gőzös huhogva, pöfögve rohant végtelen sínpályáján Somogyország, s benne Bodvica falucska felé. És mégis, amikor megérkeztek a bodvicai megállóhoz, Jóska délnek, a szülői ház felé, Tercsi pedig a nagyatádi Gyár utcai lakása felé vette az útját, ahol immár albérlőként lakott. Jóska még az évben letöltötte a három hónapos katonai kiképzést, s mint karpaszományos zászlós szerelt le.

Mialatt az orvosjelölt az utolsó évet hallgatta az egyetemen és szigorlatozott, majd pedig katonaidejét töltötte, Tercsi karrierje szépen ívelt fölfelé. Már nem a munkások között tevékenykedett, hanem az irodán dolgozott. A gyári munkásnőből tisztviselő lett. Ebben nem kis érdeme volt az igazgatóné barátnőnek. Talán azért is, hogy már nem illett össze a munkáslány és igazgatófeleség barátsága, ha ez a barátság nem is mostanában kezdődött! Tercsinek is tetszett a fordulat: mégiscsak más irodai dolgozóként lépkedni az orvosjelölt oldalán, mint munkáslányként - vélekedett.

Csak éppen Jóskát nem érdekelte különösebben a változás. Szemében a munkáslány éppoly kedves volt, mint a tisztviselő, ha nem kedvesebb - itt is kiütközött a fajtáját szerető, megbecsülő embersége. Mire eljött az ősz, s elsajátította a katonaelet legfontosabb fortélyait, már le is szerelt. Kezdődhetett pályafutásának egy újabb, de aránylag rövid szakasza.

Beleznai József versei

A HEGYEK TRANSFIGURATIOJA

Itt fõnn dús harmatoktól ázom.
Ott lenn a sátán visz pórázon
Esett, megtépett lelkeket.

Itt fõnn a bércen égi béke.
Lenn vadul zúg a Város népe:
Ki-ki ledéren kéjt keres.

Látom friss gõzét nagy erednek:
Lenn égve, marva tülekednek
Mogorva, pénzes emberek.

Bomolj szét csúnya fertõ-pára,
Tárulj meg, Egek szép határa,
S feledtess gondot, terheket.

A felhõ megnyíl: kék az égbolt.
Az égi szellõ mindent széthord:
Látásra nyílnak szemeim.

Mint egykor Krisztus izzó testét
Bús apostolok vágyva lesték
A hegyek sátras orma közt.

Óh, én is, én is csak lehetnék,
Te béke-magas így veled még,
Ne húzna vissza semmi rög...

De foszló álom volt itt minden.
A kereszt jelét fõmre hintem:
Köröttem rút gõz kavarog.

KÍN-PÁRÁS FÖLDÖN

Fel-felnyögök az éjek éjén.
Lélektelen sivár
Bús éjen ránk mi vár:
Bús jel a földnek zengő mélyén.

A zengő mélyen jelek szólnak:
Sóhajt minden elem.
Mind tusa-rejtelem.
S e tusák minket marcangolnak.

E nagy tusák velőkig hatnak.
Kín-párás itt a föld,
Itt még a fű sem zöld,
Sós könnyek árján elhervadnak.

Sós könnyek árja árad, árad:
Eltűnnek a hegyek.
Tisztító nagy szelek:
A szent szabadság egyre várat...

GYÁRBAN

Ott künn a város nyugtalan:
Kín tépi a szíveket.
Elhervad ember: ifjú, vén;
Vajh az oka mi lehet?

Hogy dübörg, reszket minden gép:
Zúgnak-búgnak az orsók...
Itt minden munkát gép emészt
S készülnek a koporsók...

XV. A cselédkönyves orvos

„Cselédkönyves”-nek nevezték az egyetemet végzett, gyakorló időt töltő, kezdő orvosokat. Dr. Beleznai, friss diplomával zsebében, jelentkezett Kaposváron a kórház igazgatóságán – melyet az egyetem jelölt ki számára – azért, hogy megkezdje az orvosi munka gyakorlati elsajátítását.

Beosztásából adódó tevékenysége mellett – melyre ott nagy szorgalommal törekedett – talán csak annyi az említésre méltó esemény, hogy megismerkedett egy fiatal orvosnővel, aki ugyanúgy mint ő, ott végezte gyakorlati évét. Az ismeretség, az együtt töltött órák, napok, szoros kapcsolattá váltak.

Eleinte Jóska magának sem akarta elhinni, hogy ez szerelem. Ám, amint látta, hogy a lány is vonzódik hozzá, megadta magát sorának, engedett az újszerű vágyaknak. Már keresték egymás társaságát, s a vonzalom mind erőteljesebben kerítette hatalmába a fiatal szíveket. Doktorunk mind ritkábban gondolt Tercsire, s mind ritkábban utazott haza. Az év hátralévő részében minden szabad idejüket egymásnak szentelték a cselédkönyvesek.

A mind sűrűbb elmaradozás Tercsiben is felébresztette a gyánakvást. Féltékenysége arra ösztönözte, hogy utánanézzon kedvese gyakori kórházban maradásának. Elutazott a városba anélkül, hogy azt előre tudatta volna Jóskával.

Szerencséjére (szerencsétlenségére?) nem találta együtt a két fiatal, s némileg megnyugodva töltötték el a napot.

A doktornak sikerült elhárítani a közvetlen veszélyt, vagy legalábbis a tettenérést. Büntudatot érzett Tercsivel szemben, ám az új érzések erősen csökkentették hatását. Tercsi, ha nem is tökéletesen megnyugodva, de bízva a doktor megnyugtató szavaiban, utazott haza.

Kemény határozattá érlelődött benne, hogy a gyakorlati év lejártával mindenképpen összeházasodnak. Erre, ha kell, felhasználja az általa vásárolt orvosi felszereléseket, melyek Jóska indulásához nélkülözhetetlenek, s ezt tudja ő is! A következő időszakot arra használta fel, hogy minden lehetőet elkövessen házasságuk mielőbbi elérése

érdekében. Talán ez bizonyítja leginkább, hogy a szerelem mellett az érdek is erősen hatott. Hogy mit ígért a két fiatal orvos-szív egymásnak, hogy ki volt a lány, hogy hívták, hol lakott, s később hol praktizált, kideríteni utólagosan nem sikerült. Csupán a hagyomány, a még élő rokonok elmondásából vettem a leírtakat, de tény, hogy a doktor magányos óráiban még hosszú időn át ábrándozott ezen az új szerelmén.

A gyakorlati évet letöltő orvost az önállóvá válás, praktizálás lehetősége Tercsihez kötötte. Talán a tisztesség, a hosszú évekig tartó szerelem is ezt diktálta: Nem hagyhatja cserben azt a lányt, aki több éves keresetét az ő indulásához nélkülözhetetlen berendezésekre, felszerelésekre fordította.

A szükségszerűség is ezt parancsolta, mert a szülők anyagilag már kimerültek, nem tudják támogatni. Hősünk így vergődött a régi és új érzelmek hálójában, s bár szíve az új felé húzta, a makacs valóság régít kényszerített rá, hogy elindulhasson pályáján.



A doktor és a gyermekcsereg

XVI. Az új élet felé

1937-ben, már a gyakorlati évet is letöltve, végzett orvosként került haza a szülői házhoz, Bodvicára, Dr. Beleznai József. A szülők anyagilag kimerülve tudták meg, most már fiúktól is, hogy Tercsi megvette az induláshoz szükséges orvosi felszereléseket, berendezéseket. Belegyeztek a házasságba! Az esküvőt Nagyatádon, a lakodalmat a szülői háznál tartották. Ruttner Andorné (nálunk Ellus néni) erről a következőket mondta el:

„Bár nem voltunk különösebb barátságban a fiatalokkal, inkább a család tisztelete miatt vállaltuk férjemmel, Jóska felkérésére, a násznap szerepet. Tehát úgy az egyházi, mint a polgári esküvőn részt vettünk. Egyszerű esküvő volt, nem voltak koszorúslányok, vőfélyek. Rajtunk és a lány násznagyn kívül csak a legközvetlenebb hozzátartozók voltak jelen. Este már népeesebb lakodalmi gyülekezet volt együtt a vacsorán.

A lakodalomban igyekezett mindenki kedvesnek mutatkozni, de a légkörben érződött a feszültség, hogy a család nem nagyon örvend a házasságnak. Azért a vacsora utáni zene, a tánc vigalomra serkentette a társaságot. Mi is táncoltunk néhányat, majd éjfél után, amikor a menyecsketáncnak vége lett, elköszöntünk. A fiatal házásokkal később sem voltunk közvetlen barátságban. Köszöntöttük egymást, ha találkoztunk, de otthoni látogatásra (vizitre) ezután sem került sor.

Életük alakulásáról közelebbit nem tudok, mint azt, amit mások is beszéltek” – fejezte be elbeszélését Ellus néni.

Az új pár az esküvő után a fiatalasszony Gyár utcai, bérelt lakásában töltötte a mézesheteket, külön nászútra nem került sor. Tercsi albérleti szobája két személy részére eléggé szűknek bizonyult, hamarosan új lakásbérlet után kellett nézniük. A Taranyi utcában (ma Gyár utca) töltött hetekre, talán hónapokra a sógornő, Beleznai Imréné így emlékezik vissza: „Amikor apósom és férjeink pihenni tértek, anyósom összekészített egy cekker elemózsiát. Azt én vagy Annuska, a másik meny, késő este, a kertek alatt vittük az új párnak. Sok esetben olyan sötét volt, hogy alig láttuk az utat. Legtöbbször én voltam a kiszemelt, mert Annuska nagyon félt a sötétben, főleg a ker-

tek alatt. Sok esetben tíz-tizenegy óra is elmúlt, mire ágyba keveredtünk. Egyébként ez szokás volt apósoméknál. Az asszony nép csak későn kerülhetett pihenőre, a sok házimunka miatt. Késő estig nekünk is a mezőn kellett dolgozni”.

A fiatalok a Taranyi utcai lakást hamarosan felcserélték Magyar Imre újonnan épített, Kossuth utcai bérházára. A szép, nagy házat teljes egészében bérbbe vették. A lakáson kívül ott rendezték be az orvosi rendelőt is. Az utcai falra hamarosan felkerült a tábla: „Dr. Beleznai József orvos”! Amikor megnyitotta rendelőjét az új házban, az esti „cuccolás” elmaradt. Ők voltak a napi vendégek esténként a családnál, aztán vitték a másnapra valót, hazamenet, a doktorék.

A friss tejet pedig a tejesasszonyok hordták a házhoz. Tercsi fiatalasszony közben felmondta selyemgyári állását. Már csak mint háziasszony, asszisztált a férje mellett, ha arra szükség volt. Ez volt a dédelgetett álma! Mint orvosfeleség, kikerüljön az az időben még nem nagyon megbecsült munkássorsí helyzetéből! Mert hiába került irodába, azért csak munkásnőnek tartották a gyárban is, a faluban is. Volt szerencséje látni Vida Mária esetében is a különbséget a társadalmi rétegek között. Új helyzetébe hamar beleélte magát. Talán még egy kicsit rá is játszott, hogy orvosnéi mivoltát érzékeltesse. Hamarosan bejárónőt vett fel a házi munkák ellátására. Ez azért volt feltűnő, mert még nem ment olyan jól az orvosi praxis, hogy ezt feltétlen megengedhették volna maguknak. Ebből kifolyólag volt az első nézetkülönbség az orvos és felesége között.



A doktorné fejés közben

A fiatalasszony pedig csak akkor változott át egyszerű háziasszonnyá, ha férje szülői házában vendégeskedtek. Ilyenkor versenyt serénykedett a házimunkában a másik két sógornővel. Nem telt bele talán egy fél esztendő, s Tercsi lett a legkedvesebb meny a szülők szemében. Segített a házimunkában anyósának, baromfit etetett, s nem átalott a tehen alá ülni, hogy fejéssel meg egyéb hasonló munkákkal az após szívét is meglágyítsa. Így adódott, hogy az orvosi rendelőbe meg a lakásán nagyságos asszonyság este, apósa házában tehenet fejt, vagy legalábbis imitálta.

Amíg az orvos a szomszédokkal, ismerősökkel beszélgetett, vitázott gazdasági, politikai témákról, a felesége a szülőknek kedveskedett azzal, hogy segédkezett a háztartási munkákban. Igyekezett belopni magát a korábban oly ellenséges érzületű szívekbe. A Beleznai szülők hamarosan meg is változtatták a korábban az idősebb fiaikkal történt megállapodásukat. A doktort is ugyanolyan örökösnek nyilvánították a vagyomból, mint a másik két fiút. Ferencet nem vették számításba, hisz ő nem alapított családot. Azt gondolták, hogy őt úgyis a testvérek gondozzák majd.

A visszatetsző ebben az álláspontban az, hogy ez ellen a doktor sem tiltakozott. Pedig ő jól tudta, mibe került taníttatása, és mi volt a korábbi megállapodás! Ez olyan nézeteltérést szült a szülők és a két idősebb testvér között, hogy végül is a nagy család szétszakadásához vezetett. Az apa nevét viselő Pál, a családjával, a felesége szüleihez, a Horváth Krózsényár családhoz költözött. Imre, a másik testvér pedig eltartási szerződést kötött az idő Vljak házaspárral, s családjával oda telepedett át. Az öreg házaspárnak nem volt örököse, így számukra is jól jött ez a megállapodás, de Imre és családja is örült, hogy nem kell bérlakásba menniük. A temetőúti kis ház, bár szűknek bizonyult két család számára, de „sok jó ember elfér kis helyen” jelszóval, igyekeztek elférni egymás mellett. Ekkor bomlott fel András Pali nagy családja – mondják még ma is Bodvicán.

Sajnos, a család felbomlását nem igyekezett megakadályozni a doktor, a tanult testvér. Érte igazán sokat fáradoztak bátyjai, hosszú éveken keresztül! Elfogadta az apa megváltoztatott akaratát, vagy legalábbis tudomásul vette azt, pedig tudnia kellett azt is, hogy az idősödő szülők egyedül már nem képesek a gazdaságot ellátni! Idő-

sebb Beleznai Pál, az apa, inkább szolgálégynt fogadott házához, minthogy gyermekeit tartotta volna vissza. Azt ugyanis érezte már, hogy egymaga nem képes a sok fogatos munkát elvégezni. Így került házukhoz Horváth György (továbbiakban Gyuri), egy taranyi fiatalember, aki aztán hosszú éveken keresztül szolgálta a házat.

Erre az időszakra esik, mikor jómagam közelebbi kapcsolatba kerültem a doktorral. Már előtte is ismertük egymást, hisz egy faluban mindenki ismer mindenkit, de ez csak amolyan köszönő ismeretség volt. Annál is inkább, mivel a doktor csaknem tíz évvel volt idősebb nálam. Meghallotta, hogy verseket próbálok irogatni.

Egy találkozás alkalmával meghívott, hogy szeretné látni irományaimat. Örültem a meghívásnak, úgy gondoltam, a doktortól sokat tanulhatok.

Az első meghívást követte a második, majd később gyakori vendég voltam náluk. Ott töltöttem szabad időm egy jelentős részét.

Részt vettem azokon a vitaesteken, amelyeket a doktor tartott a rendelőjében, bodvicai és kistádi gazdák meghívásával. Ezeken a vitákon az apa Beleznai is mindig részt vett.

A vitaestek egészségügyi tanácsadással kezdődtek, majd gazdasági, politikai kérdésekre terelődtek.

A Független Kisgazdapárt gyakran forgott a jelenlévők nyelvén, de én a kommunista párt említését nem hallottam. Nem egyszer zörgették meg az utcára nyíló ablakot, jelezve, hogy figyelemmel kísérik az ott történeteket, de be sosem jöttek, a beszélgetéseket nem zavarták.

Dr. Beleznai több kisgazdapárti politikussal levelezett. Tudomásom szerint Tildy Zoltánnal is. Rendszeresen írt cikkeket az újság számára. Részt vett Dr. Szetsey ügyvéd, kisgazda képviselő-jelölt választási körútján.

Orvosi praktizálása mellett aktívan politizált. Emlékeim bizonyítására, a Városi Könyvtár igazgatójának közreműködésével megkerestük az Országos Széchenyi Könyvtárat, hogy a kisgazda újságban megjelent Beleznai-cikkeket megszerezzük. Mivel a válasz engem nem elégített ki, hisz én személyesen olvastam azokat, felkerestem a könyvtárat, hogy kikutassam az írt és megjelent írásokat. Négy évfolyam átnézése alapján az alábbi írásokat ismertem fel, melyeknek címeit itt közlöm:

<i>Gazdasági cselédek</i>	<i>Népi gazdasági fejlesztés</i>
<i>A gróf úr ne levelezzen</i>	<i>Hangok a faluról</i>
<i>Somogyból</i>	<i>Sok szó</i>
<i>Egységes falut</i>	<i>A jómódú pálinkás gazda meg disznaja</i>

Bár nem mindegyiknél találtam meg az aláírást, mert az technikai okokból lemaradt a filmről, de a témáról felismertem írásait. Valószínű, ez a kigyűjtött anyag nem teljes, hisz egy nap rövid idő az összes anyag átnézésére. Főként, mivel filmről kellett leolvasni azokat, de igazolásképpen elegendőnek tartom a doktor ilyenirányú tevékenységéhez.

Ha szabad időmet a doktornál töltve, neki elfoglaltsága volt, könyvei között búvárokodtam, olvastam. Több könyvet kaptam tőle ajándékba, még többet olvasás céljából. Nála ültem először írógép mögé, hogy ismerkedjem a számomra addig fura masinával. Ilyent falusi gyerekek az időben még nemigen láthattak.

Dr. Beleznai József tiszteletbeli elnöke volt a Nagyatádi Gazdakörnek. Előadásokat tartott, szorgalmazta a gazdatársadalom művelődését, különösen a fiatalabb generációk számára. A parasztifjúságnak színdarabot tanított be, előadást szervezett, ezzel is elősegítve fejlődésüket, ismereteik gyarapodását. Heteket áldozott arra, hogy betanítson egy-egy darabot. Ösztönzésére magam is részese voltam egy színdarab bemutatásának (a Falurossza volt az a darab).

Határozottan kiállt amellett, hogy csak a nagyobb műveltség, a több tudás emelheti ki a parasztságot a lenézett helyzetéből. Bírálta a kormány parasztpolitikáját, a kor politikai hatalmát kézben tartó, földesúri rendszert. Talán e nézetei – melyeket nem áttalott hangsúlyozni – vagy talán származása miatt, nem sok barátja volt az akkori Nagyatád elitje, értelmisége soraiban. Kivételként említhetem Dr. Szetsey ügyvédet, Dr. Eröss István állatorvost, s még néhány környékbeli iskolatársát, akikkel közvetlen kapcsolatot tartott, utóbbiak esetében inkább csak levelezés útján. Közvetlen kapcsolatot tartott a cipész (Szelicz) Szendrei családdal, a Vidik borbély családjával, (Tercsi nővére volt a Vidik-feleség) a Marai hentesékkal, mint közvetlen szomszédokkal, és még néhány hasonló családdal. A doktor legszívesebben csak könyvei között búvárokodott vagy fajtája beliekkel társal-

gott. 1939-ben megkezdte – saját költségén – az „Orvosi Levelek” című sorozat kiadását. Ezzel is segíteni akarta a még babonákban hívő falusi lakosság felvilágosítását (egy ilyen füzet címlapját és előszavát csatoltam), ám igyekezete nem váltott ki rokonszenvet az akkori vezető és értelmiségi körökből. Csakhamar ráeszmélt, hogy nem tudja felvenni a versenyt a Nagyatádon már praktizáló orvosokkal.

Tarany jelentős lélekszámú település volt. Orvossal a község nem rendelkezett. Így többen is keresték bajaikkal Dr. Beleznai rendelőjét. Talán közrehatott az is, hogy az orvos felesége taranyi származású volt. Később a doktor maga is gyakran látogatott taranyi betegeihez, és azokhoz az emberekhez, akikkel szimpatizált, politikailag hasonló nézeteket vallott.

Nem véletlen, hogy a nagyatádi piacokra járó taranyi asszonyok gyakran lepték meg a doktorékat egy kis túróval, tejföllel, tojással, netán néha még pár csirkével is.

Hogy ezt ajándékként vagy a gyógyítás fizetéseként adták-e, ma már nehéz lenne megállapítani. Valószínű, mindkét eset előfordulhatott, hisz a doktor természetbeli járandóságért is kezelte betegeit. Feltűnő azonban, hogy Tercsi asszony nem nagyon tartott férjével e látogatások alkalmával – igaz, egyébként sem járt Taranyban – bár szívesen vette az asszonyoktól, ha „Nacságának” szólították.

Az orvost gyakrabban igénybe vevő – pénzesebb – rétegek csak kevesen igényelték szolgáltatásait. A szegényebbek meg már csak akkor mennek orvoshoz, hívnak orvost, mikor a halál kopogtat. Amikor a betegen már nem nagyon lehet segíteni.

Ezért is sok parasztsaláddal természetbeni fizetségért (gabonáért) konvencionális megállapodást (háziorvosi szerződést) kötött. Később fogászati felszerelésekkel is ellátta rendelőjét. Beindította a fogászati rendelőt.

Ez jelentősen emelte orvosi forgalmát, s így természetesen bevételeit is. (Ez időben még hiányszakma volt a fogorvosi tevékenység.)

Számos idősebb emberrel beszélgettem az elmúlt időben, akik úgy nyilatkoztak: „A Beleznai doktor által betömött fog még ma is állja a sarat.” E tevékenységhez sokszor igénybe kellett venni Tercsi segítségét is, s így ő is többet tartózkodott a rendelőben.

ORVOSI LEVELEK

ÍRJA:

Dr. BELEZNAI JÓZSEF

I.

A NEMI ÉLET ÉS A NEMI BETEGSÉGEK

Az Orvosi Levelek

sorozatában rövidesen megjelennek a következő füzetek:

- II. A szájpolás kiskátéja.
 - III. A babona és a természettudományok.
 - IV. Az orvos és a beteg.
- A cél ugyanaz: a szellem világosságának terjesztése.
A modor ugyanaz: népies, de tudomány talaján maradó.
A tárgy ugyanaz: az orvostudomány közérdekű kérdéseinek fejtegetése.
A tudás nem potyog sült galambként senki szájába, azt fürge innal, váltott kinnal kell megszerezni és okos ésszel saját javunkra és a köz javára kamatoztatni.

1939.

Kultura-nyomda, Kaposvár.

Elüljáróféle

Röviden ismertetem e megindult Orvosi Levelek célját. A laikus publikum saját testének titkait nem ismeri, vagy rosszul ismeri és így orvosi kérdések terén hamis álláspontot foglal el. Sok ilyen téves fölfogás összehabarcsolóva alkotja azt a rengeteg rögeszmét és babonát, amely orvosi és általános egészségügyi téren, a levegőben lóg.

E légbe eresztett színes babona-léggömbök széllövését tervezem ezekkel az időnként megjelenő levelekkel. A tudománynak legfőbb célja, hogy az igazságot tárgyilagos formában hirdesse kicsinek és nagyoknak, tanulatlanoknak és tudósnak. A tudományt képviselő embernek természetrajzához tartozik az a hajlam, hogy fölgyűjtött ismeretanyagát a tudni-vágyó embereknek továbbadja, mert hiszen az igazság csak akkor teljesül ki, ha beleeszi magát mindenkibe és így azt az egész emberiség fennén hirdeti. A véka alá rejtett szépség nem lesz közbámulat tárgya és így kelendősége erősen korlátozott marad. Ha a tudomány örök igazságai a könyvtárak dohos lapjain hervadoznak csak, akkor ezek az igazságok csak olyan irott malasztok, fakó betűk maradnak mindörökre.

Nem a mi emberi dicsőségünk lesz, ha e sorozat megtalálja a kellő visszhangot, hanem annak a tudománynak diadala, amelyik ezeket a törvényeket kikovácsolta a kulturtörténet nagyüllőjén. Fogadja a haladni-vágyó közönség olyan érdeklődéssel gyarló próbálkozásomat, mint amilyen lelkeséggel azokat én útra ereszttem.

A SZERZŐ.

Ide kívánczik a már említett Szél József által elmondottak közül az, hogy „Turópoli Géza, aki az illegális kommunista pártban tevékenykedett, gyakran kommunikált a doktorral.

Fogászati székben ülve, tömést imitálva, beszélgettek.” Hogy miről folyt a társalgás? Annak nem maradt nyoma. Ez az egyedüli feltevés – ha igaz egyáltalán – arról, hogy Dr. Beleznai Józsefnek a kapcsolata a kommunista párttal lehetséges volt.

E témában kerestem fel Csordás Jánost, aki ifjúkorától nagyatádi lakos, a háború után párttag, majd nagyközségi párttitkár volt. Megkérdeztem tőle, tud-e Dr. Beleznai kommunista párttal való kapcsolatáról, hallott-e ilyenről. „Jól ismertem Beleznai doktort, sokat jártam nála mint fiatal. Akkor még nem voltam párttag. Könyveket adott olvasni.

Megszállottan nevelte, okította a fiatalságot, de, hogy a kommunista párttal kapcsolata lett volna, erről nem tudok. Turópoli Géza nagyon agresszív ember volt. Ezt Imre öccse jellemezte így. Egy volt Beleznai tulajdonú könyv még ma is nálam van, neked adom, használd fel a munkádhoz, ha lehet” – mondta a Csordás János.

Többször felkerestem Dr. Eröss Istvánt, majd halála után a feleségét is. Beleznaiék életéről, tevékenységükről érdeklődtem. E beszélgetésekből a következőket tudtam összegezni: „Sokszor jöttünk össze baráti beszélgetésekre náluk is, nálunk is, de mindig csak szűk körben. A társaságunk béli nők nem szívesen fogadták Tercsit maguk közé. Talán nem is a származása, hanem viselkedése, magatartása miatt. Jóska esetében pedig az volt a baj, hogy ő nemigen akart kapcsolatot tartani az itt élő és tevékenykedő urakkal. Velünk mindig jó viszonyban voltak.

A doktor aktívan politizált a Független Kisgazdapártban. Számos országos politikussal tartott kapcsolatot, a párt lapjában, a kisgazda-újságban jelentek meg cikkei. Ellenszenvvel viseltetett a német fasizálódási folyamattal, a németbarát politikai irányvonallal.

Demokratikus gondolkodású ember volt. Szinte megszállottan vallotta, hogy a parasztság felemelkedésének egyedüli útja a műveltség, a tudás fokozása. „A hat elemít vagy még ezt sem elvégzett emberek sorsa mindig csak az elnyomás marad.”

1938. nov.

Dr. Belcznai József
Füladón



A Világkönyvtár egyedülállóan olcsó és értékes könyvsorozat.
A világirodalom legkitűnőbb regényei jelennek meg e sorozat
keretében, minden hónap 25-én díszes kötésben, egy-egy kötet
288 oldal terjedelemben. Ezeket a műveket Tolnai Világlapja
előfizetői és olvasói részére adja ki.

Dr. Belcznai József

6020

Mint orvost, a szegényebb néprétegek tisztelték és vették igénybe szolgálatait, ha arra szükség mutatkozott. Mint már említettem, főként parasztszaládoknál – természetbeni fizetségért – végzett orvosi ellátást. Sokakat meggyógyított, vagy legalább enyhítette fájdalmait. Az ilyen betegségben szenvedők dicsérték, elismerték tudását, jó orvosnak tartották.

Persze, voltak olyanok is, akiken már nem tudott segíteni. Talán éppen azért, mert nem kellő időben hívtak orvost. Ilyenkor – főként, ha el is halálozott a beteg – a hozzátartozók az orvost okolták, szakértelmét vonták kétségbe. Ez ellen küzdött felvilágosító, oktató tevékenységével.

Állította, hogy a betegség kezdetben mindig biztosabban gyógyítható. Ezért látogatta rendszeresen a vele megállapodást kötött családokat. Különös súlyt helyezett a fiatalok egészségnevelésére. Szorgalmazta, hogy a fiatalok sokat mozogjanak. Legalább nyáron sokat fürödjenek, tanuljanak meg úszni! Maga is imádója volt a szabadban fürdőzésnek, pedig neki ekkor már volt fürdőszobája, de tudta, hogy a falusi házakban ilyen még nincs. Ezt akarta a természet adta vizekben pótoltatni. Nyáron csapatostól vezette a fiatalokat a Rinyára fürdeni.

A kor betegsége volt a tuberkulózis (tüdővész). A megelőzésben látta a lehetőséget (mert ekkor még nem álltak orvosi rendelkezésre e betegség gyógyításához szükséges eszközök), ezért a tisztaság, a tisztálkodás, az egymásra vigyázás voltak az eszközei a baj elkerülésének – hirdette Dr. Beleznai.

Mint fogorvos, a fogak épségére, a szúvas fogak eltávolítására vagy tömésére ösztönzött. A falusi emberek ez időben még keveset adtak a fogápolásra. Ha fáj a fog, maguk kihúzták. Ha ez nem sikerült, csak akkor mentek húzatni. Jóska a bodvicaiaknak még a szülői háznál is sokszor húzott fogat. Több esetben ingyen is, de mindig a fogak ápolására ösztönzött. Ez éppoly fontos, mint egyéb testrészeink ápolása – hangsúlyozta.”

Ezeket tudtam összegezni a Dr. Eröss család által elmondottak alapján, Dr. Beleznai Józsefről.

Eltelt néhány esztendő, s mind közelebb kerültünk a második világháború kitöréséhez. A gazdasági fellendülést már Dr. Beleznai Jó-

zsef is a háborús készülődésnek tulajdonította. Ezt nyíltan hangoztatta is! Amikor sorban születtek a „zsidótörvények”, már azt mondta: „Teljesen a német fasiszta renchez kötöttük az ország szekerét.”

1940. december elején engem is behívtak tényleges katonai szolgálatra. Az Alföldre, Kiskunfélegyházára, majd onnét Ceglédre kerültem. Amikor búcsúlátogatást tettem a doktoréknál, ezt mondta: „Ferkó, majd az orosz fronton találkozunk.”

Még néhányszor levelet váltottunk, a katonai szabadság alatt egyszer-kétszer még találkoztunk, aztán örökre elszakadt ismeretségünk fonala. Bár az tény lett, hogy mindketten kikerültünk a második hadsereg kötelékében orosz frontra, de találkozni ott már nem találkoztunk.

Múlt az idő, a doktor és felesége közötti nézeteltérések valószínű, hogy közrejátszottak abban, hogy a doktor mind többet volt távol otthonuktól, természetesen a rendelési időt leszámítva. Betegait látogatta, s ez természetes, de ezen kívül is gyakran kereste fel azokat az embereket, akikkel szívesen elbeszélgethetett.

Otthon legtöbbször olvasott vagy írt. Ilyenkor nem szerette, ha zavarták, főként nem, ha a felesége akadékoskodott körülötte. Úgy látszott, természetük annyira különbözött, hogy ez házasságukat is elkezdte. Így nem csodálható, hogy a poétalelkű férj csakhamar sűrűn visszagondolt a kaposvári szép napokra, melyeket ott, a kedves lánnyal eltöltött. Levelezett-e a Kaposváron megismert orvosnővel? Pontosan nem tudhatjuk.

Gibizerné Beleznai Margit elmondására hivatkozva írom a következő sorokat: „Úgy tudom – mondja – Jóska nem szakította meg a kapcsolatot az orvosnővel a házasságkötésük után sem. Mint kislány, sokszor megfordultam szülei házában, hisz unokatestvérek voltunk. Nem egyszer láttam, hogy a doktor címére ide érkeznek a levelek. Bár azt konkrétan nem tudom, hogy kik írtak, de valószínű, olyan levelek lehettek, amiket nem akart, hogy a feleség kezébe kerüljenek.

Ilyenek pedig csak személyes jellegű levelek lehettek. Tudtommal a szülők is szívesebben támogatták volna fiúik ezen kapcsolatán, mivel a lány is orvosnő volt. Hogy Tercsi mégiscsak sejtette a kapcsolat létezését – mert erre többször is célzott – az bizonyos. Tercsi nagyon féltékeny volt férjére, a doktorra. Mindenesetre családi prob-

lémáikat nagyon jól tudták álcázni. Ha külső szemlélők kapcsolódtak vitáikba, mindjárt át tudtak váltani békésebb vizekre. Tercsi igen alkalmazkodó nő volt. Végtelenségig ragaszkodott a doktorhoz. Lehet, hogy szerelemből, de valószínű, hogy a tudat, hogy doktorné lett, és az akart maradni, közrejátszottak ebben.”

Az eddig elmondottak azt igazolják, hogy az unokatestvér elmondásában sok igazság lehetséges, ám az mégiscsak furesa, hogy soha senki nem tudta meg ezen másodszori szerelem tulajdonosának nevét.

XVII. A háborús évek

Ahogy múlt az idő, az ország mind jobban belekeveredett a második világháború eseményeibe. Dr. Beleznai Józsefet is behívták, mint tartalékos orvos-zászlóst, a pécsi 38-as gyalogezred harmadik zászlóaljához. Mint e zászlóalj orvosa került ki az orosz frontra.

Ottani tevékenységéről keveset tudunk, legfőljebb azt tételezhetjük fel, hogy mint orvost, beosztása nem kényszerítette a legveszélyesebb, első vonalbeli tevékenységre.

Általában a sebesült-ellátók falvakban voltak. Ott látták el a sebesülteket (az elsősegélyt a szanitécek végezték). Egy szemtanúval beszéltem, aki találkozott a doktossal. Valcsics Andorral, aki Nagyatádon élt. Akkor tartalékos utász-zászlós volt. A következőket mondta el:

„Áthelyezéssel, egy ideig annál a csapattestnél teljesítettem szolgálatot, ahol Jóska is volt. Csak így nevezem, mert otthon is jó barátságban voltunk.

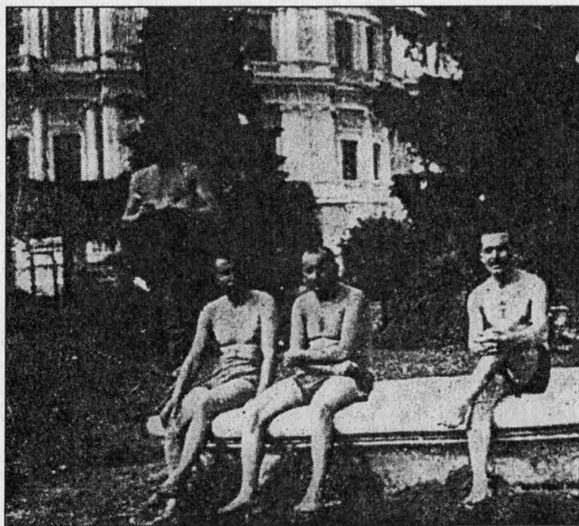

„Valahol Oroszországban”

Dr. Beleznai József (középen) és tisztársai, napozás közben

A messze, orosz földön nagy öröm volt földivel találkozni. Főként, mivel egészen más csapattestnél szolgáltunk. Jóska is örült a találkozásnak.

A lehetőségeihez mérten igyekezett számomra is egy kis többlet élelmet szerezni. Ott ez volt a legfontosabb segítség, mert mindig éhesek voltunk.

Az ellátásunk igen gyatra volt. Frontközelben sok veszély fenyeget.

Még ott is, ahol a zászlóalj-törzs tartózkodik, de Jóska mindig úgy járt-kelt, mintha nem is kellene tartani attól, hogy egy ágyú, akna vagy netán egy eltévedt, talán szándékosan kilőtt lövedék épp közelünkben robbanhat, s őt találhatja el. A doktor igyekezett mindenkinek segíteni, aki hozzá fordult. Jó szíve, megértő szándéka miatt többször került nézeteltérésbe tisztársaival. Ők nem akarták gyengélkedőre engedni katonáikat, bár azok már alig vonszolták magukat. Jóska ilyen embereket mindig gyengélkedőre vett néhány napra, hogy kipihenjék magukat, s egy kis erőt gyűjtsenek a további szolgálatra. Tőle, ott kint kaptam az itt mellékelt fényképet. Valahol, nyugodtabb körülmények között készítették.

Mindenesetre az ilyen kellemesebb napok csak ritkán és keveseknek adatott meg a frontszolgálatot teljesítők között, még tisztek vonatkozásában is” – fejezte be elbeszélését Valcsics Andor.

A további frontszolgálati ténykedéséről nem tudunk. A nagy téli visszavonulást átvészelte. Hogy milyen élményei lehettek, hány ember halálát kellett végignéznie, nem tudhatjuk. Hazakerült, de nem szerelt le mint általában a tartalékosok. Erről Magyar József Dr. Beleznaival történt beszélgetését így tolmácsolta: „Hazatérése után egy nagyszabású tiszti gyűlésen erősen bírálta a hadvezetést sok ezer magyar katona idegen érdekek miatti elestéért, a visszavonulásban fagyhalált halt bajtársak elpusztulásáért. Beszéde miatt az orvos főhadnagyot felelősségre vonták. Nem szerelték le, hanem büntetésből a Délvidékre, Pélmonostorra vezényelték, további szolgálatra.”

Az új állomáshelyre történt elindulás előtt két hetet töltött itthon felségével, szüleivel. Közben igyekezett megbékélni testvéreivel. Mintha megérezte volna annak szükségességét az elindulás előtt. Sokat beszélgetett ismerőseivel, barátaival, mindig hangsúlyozva, hogy

„ezt a háborút a németek már elvesztették, és e veszített háború következményeként mi is bűnhődni fogunk.”

A doktorral közvetlenebb kapcsolatot tartók tudni vélték, hogy még ekkor is levelet váltott a Kaposváron megismert doktornővel. Ezt a feleség valahogy megtudta, ezért is igyekezett mindig férje nyomában tartózkodni. Igyekezett a férjét még inkább magához láncolni.

Talán az ekkor készült, s itt bemutatott fénykép is ezt igazolja! A fényképet iskolatársának, kedves barátjának, Labanc Lászlónak szánta (ezt a hátoldalára írt szavak igazolják). Labanc László ekkor már felszentelt pap volt, akihez annak idején tizenegy szakaszos verset írt. Idézem egy szakaszát:

*„Vale, testvérünk! Utad fény-tiszta.
Bús-rád az Isten örökét bízta.
Dagadó szelek vigyétek vitorlád,
Kerüljön balsors, s rút-scyllás korlát.
Simuló napfény, csók-szelíd vizek,
Bús hajód előtt halk nádas zizeg.”*

*(Kamillák a sarlóm alól című kötet
75. oldal 10. szakasz.)*

A kép hátoldalán: „Kedves barátomnak, Labanc Lászlónak”



*Dr. Beleznai József és felesége az állomáshelyre indulás előtt.
Kora tavaszi táj a Rinya mentén*

Mivel a doktornak már nem volt ideje elküldeni a fényképet, megkérte Szelic (Szendrei) Józsefet – akivel ugyancsak jó barátságban volt – a kép elküldésére. A háborús körülmények következtében a fénykép nem került el Labanchoz, itt maradt Atádon. Így került hozzám, hogy írásomban dokumentumként használjam fel (Rendelkezésemre adta Szendrei József).

Eljött az indulás ideje. A doktor elutazott, még nem sejtve, hogy egy kis új életet hagyott itthon. Tercsi asszony egyedül maradt a házbán, orvosi felszereléseivel. Ekkor még ő maga sem sejtette, hogy szíve alatt egy új élet fakadt. Ám félelme, hogy férje a másik nőtől várja boldogsága újraéledését, állandó gyötrelmet, féltékenységet szított. Amikor érezte, megtudta, hogy gyermeke fog születni, csakhamar hátrázott: férje után utazik Pélmonostorra.

Az elhatározást nemsokára tett követte! Erről az id. Beleznai Pálnál szolgálégyként tevékenykedő, ma is a Nagyatád-Bodvica városrészben lakó Horváth György a következőket mondta:

„Amíg itthon volt a doktor, legtöbbit itt, a szülői háznál tartózkodtak. Jóformán csak késő este mentek haza az atádi lakásukba. Mikor a doktor elutazott, hogy állomáshelyét elfoglalja, a nagysága már csak ritkán jött az apósáékhoz. Mikor bejelentette, hogy ő is Pélmonostorra költözik, az összes orvosi felszereléseket elhordtuk Pali bácsiékhoz. Ekkor már a front itt volt, közel Nagyatádhoz. Még ma is jól emlékszem: a járdán egy zsák cuccal haladva hazafelé, a Petőfi utcában, egy akna a közelemben csapódott. Szerencsére az ijedtségem kívül más bajom nem történt.

Amikor mindent elpakoltunk, a nagysága az ajtókat lezárta, a kulcsokat magához vette és elutazott. Arról nem tudok, hogy anyósának vagy apósának említette-e, hogy gyermeket vár. Mikor a bodvicaikat is kitelepítették, az orvosi felszereléseket is Taranyba szállítottuk. Onnét csak a front után hoztuk vissza a Beleznai házhoz. A doktor elutazása után, valószínű, hogy a nagysága sem, de a szülők biztosan nem kaptak semmiféle értesítést vagy levelet Dr. Beleznai József hogylétéről. Ez szinte naponta szóba került a családi asztalnál. Lehet, hogy a bizonytalanság is közrejátszott a nagysága elutazásában, vagy az, hogy férje közelében lehessen a terhessége alatt” – fejezte be elbeszélését Horváth György.

Azt, hogy a doktor miként fogadta a feleség érkezését, arról ez időben semmit sem lehetett tudni, de az bizonyos, hogy örömmel vette tudomásul a hírt gyermeke születéséről. Hisz az idegen gyermekeket is nagyon kedvelte, szerette, hát hogyné örült volna a tudatnak a saját gyermek születéséről! Végtelennek tűnő hónapok teltek el az id. Beleznai házban úgy, hogy a doktor fiúkról, a menyüknkről semmit sem tudtak. Aztán vége lett a háborúnak, a Délvidék ismét Jugoszlávia területe lett, de a doktorról, a feleségéről semmi hír nem jutott el Bodvicára.

XVIII.

A doktor eltűnése vagy halála

A háborút követően, főként azután, hogy Tercsi a férje nélkül jött haza a bérelt nagyatádi házba, számos mendemonda látott napvilágot Dr. Beleznaival kapcsolatban. Megint csak Magyar József elbeszélésére hivatkozom: „Bodvicán nevelkedett egy fiú, Csizmadia János nevelőszülőknél. Felnőve, Nagyatádon telepedett le. Nagy híve volt a nemzetiszocialista eszmének. Mikor Szálasi vette át a hatalmat az országban, ez a férfi jelentős feladatot töltött be Nagyatádon.

Milyen konfliktusa lehetett korábban a doktorral? Nem tudhatjuk, de vélt hatalma tudatában a következőket mondta: Tesz arról, hogy Dr. Beleznai élve ne kerüljön vissza Nagyatádra. Lehet, hogy ennek kapcsán terjedt el a hír, hogy a doktort a nyilasok tették el láb alól. Egy másik verzió szerint a csetnikek haragja vetett véget a megszállók közé tartozó magyar tiszt életének. Az a hír is járta, hogy a doktor orosz fogságba került, és őt is kivitték, mint annyi más tisztet és közlegényt, Oroszországba.”

Ebben főként a szülők reménykedtek, hogy egyszer csak a fiúk is hazakerül. Sohasem tudtak belenyugodni fiúk elvesztésébe, ám halálukig hiába várták hazatérését. Reményüket talán táplálta unokájuk közelmúltban elmondott története:

„Még nagyapám, nagyanyám életében kaptak levelet egy Magyarországra hazakerült hadifogolytól. Ez az ember azt írta levelében, hogy Dr. Beleznai Józseffel együtt volt egy orosz lágerben. Ott a doktor mentette meg az életét. Ezért határozta el, hogy értesíti a szülőket a doktor kintlétéről.” Kérdeztem a fentieket elmondót, hogy ő látta-e ezt a levelet, válasza az volt, hogy személyesen nem látta, hisz ő még akkor kis gyerek volt, de keresik a hátrahagyott irományok között. Különösen most, hogy az ősi Beleznai házat el kívánják adni.

Megint csak Magyar József elbeszélésére kell hivatkoznom, aki a doktorral kapcsolatos eseményeket így folytatta: „A doktor haláláról csak jóval a háború befejeződése után szereztünk tudomást. Egy volt katona, saját elmondása szerint, a főhadnagy doktornak a tisztiszolgája volt. Felkereste a szülőket, hogy közölje velük a szomorú

hírt. A fiatalemberrel magam is beszéltem, aki a történeteket így adta elő: Pélmonostoron voltunk. Én, mint a főhadnagy úr legénye. Zajlott az élet, éjjelente mindig lövöldöztek a csetnikek.

Egy napon váratlanul megérkezett a doktor úr felesége. Érkezése nem számított a doktor, mert nem várta. Megérkezése után új lakást igényelt és kapott a főhadnagy doktor. Hamarosan be is bútorozták és beköltöztek. Én este és reggel mentem a lakásukra, hogy teendőimet ellássam. A főhadnagy úr nagyon jó volt hozzám, de a feleségére sem panaszkodhatok.

Segítettem a takarításban, még a bevásárlásban is. A főhadnagy úr rendelkezett így. Nem szerette, ha a felesége egyedül jár a városban. A doktor úr reggel elment a laktanyai gyengélkedőre, de ha ideje engedte, napközben is haza-hazaszaladt. Engem hol ott talált meg, hol már nem. Ha nem volt dolgom a háznál, mentem a laktanyai körletbe, hisz az étkezésem ott volt, meg a szállásom is. Ilyenkor a doktorné egyedül maradt a lakáson.

Egy alkalommal, délután – már én is a háznál voltam – szovjet tiszték látogatták meg a házat. A doktorné fogadta őket. Miről beszélgettek odabent? Nem tudom. A doktorné nemigen tudott velük társalogni. Egy idő után az egyik tiszt erőszakosan közeledett az asszony felé. Ő tiltakozott, a hasára tette a kezét. Bizonyára azt akarta jelezni, hogy terhes. A tiszt ezt nem vette figyelembe, megfogta a doktornét. Ekkor jött meg váratlanul a főhadnagy úr. Látva a történeteket, dühösen támadt az inzultálóra. A főhadnagy úr jól beszélt a nyelvükön. Vitatkoztak! Én a konyhából figyeltem az eseményeket.

Egyszer csak a vitázó tiszt előrántotta a pisztolyát, s közvetlen közélről az orvosra lőtt. Az orvos azonnal összecsuplott. A feleség a másik szobába rohant, ami be sem volt rendezve, s magára zárta az ajtót. Én pedig kiosontam, s a kertben rejtőzködtem el. Félttem, hogy mint szemtanút, engem is agyonlőnek. Sötétedésig a tiszték nem távoztak. Az est beálltával a doktort elhurcolták. Hogy hová, sosem tudtuk meg, pedig asszonyom járt a magyar parancsnokságon, a szovjet parancsnokságon, de eredmény nélkül.

Aztán a doktorné pár nap múlva elköltözött a városból. Még ma sem tudom, hogy hová. Amikor leszereltem, úgy gondoltam, megérdemli a főhadnagy úr, hogy értesítem a szüleit a tragikus esemény-

ról. A pontos címet nem tudtam, hisz levelezés nem volt lehetséges. Nagyatádról, de főként Bodvicáról viszont sokat mesélt a főhadnagy úr. Nagyon szerethette szülőfaluját. Hát elhatároztam, hogy személyesen keresem fel a szüleit.” Így mondta el, s adta tovább Magyar József a történeteket.

Hogy melyik verzióban van az igazság? Mi történt Dr. Beleznai Józseffel? Örök titok marad, mert még a feleség, Péntek Teréz sem nyilatkozott senkinek, még legközvetlenebb barátainak sem, férje elvesztésének körülményeiről, hiába is faggatták erről. Valószínű, oka lehetett ennek.

Megpróbáltam most, utólag kideríteni a doktor eltűnésének körülményeit. Nem sikerült. Vizsgáltam a halotti, a házassági anyakönyveket. Semmi bejegyzés nincs. Még a Tercsi másodszori férjhez menéséhez szükséges holtta nyilvánítási okiratot sem találtam. A pécsi, az országos, a hadtörténelmi levéltárakat kerestem meg leveleimmel. Válaszok: Beleznai Józseffel kapcsolatosan semmilyen adatuk nincs. Így hát el kell fogadnunk a tényt, hogy Dr. Beleznai József orvos főhadnagy a II. világháború áldozata, ismeretlen körülmények között eltűnt, meghalt.

XIX.

Az özvegy

Tercsi asszony a férje eltűnését követően Pécsre, rokonokhoz költözött. Az ott élő nagynéniek fogadták be. Ott várta be gyermeke világra jöttét. Hogy anyósát tisztelve, vagy férje kívánságára kapta-e az Anna nevet a kislány, nem tudni, de tény, hogy a kislány Beleznai Anna lett.

Ide kívánczik a sógornő, Beleznai Imréné panasza, aki annak idején oly sok estét áldozott a fiatal párra: „Mikor Tercsi már megszülte gyermekét, és még Pécsen tartózkodott, súlyos betegséggel én is az egyik, ottani kórházba kerültem. Bár a drága sógornőm tudott ottlétemről, még annyi fáradságot sem vett, hogy egyszer is meglátogatott volna. Pedig ideje is lett volna rá, meg nekem is jólesett volna az idegen helyen. Ezt érdemeltem tőle a sok rááldozott estémeért?! Nagyon megnehezítettem a szívtelen rokonra. Megfogadtam, ha felgyógyulok, soha többé nem ismerem el rokonnak” – fejezte be mondkáját Beleznai Imréné, kiábrándulva a rokoni kapcsolatból.

Az özvegy – vagy eltűnt férjű – asszonyság néhány hónapig még Pécsen tartózkodott. Talán gyászolva elveszett férjét, talán örvendezve kislánya fejlődésének. Am azt is tudta, hogy a végtelenségig nem maradhat a rokonok házában. Még akkor sem, ha azok szívélyesen marasztalják. Így hát érlelődni kezdett a gondolat, hogy vissza kell térnie régi otthonába, Nagyatádra. Annál is inkább, mert közben már vége lett a háborúnak.

Hogy mihez fog kezdeni a nehéz körülmények között, még nem tudta. Csak azt érezte, mennie kell mielőbb, hogy saját és kislánya életét újra a megfelelő mederbe irányíthassa. Elérkezett a hazatérés napja, csomagjait és a kis Annát a rokonok segítették ki az állomásra. Búcsúzkodás... s a vonat zakatolva vitte anyát és gyermekét a harcok alatt rommá lőtt Nagyatád felé.

Hazatérve meglepetten látta, hogy lakásuk tetőzetén alig van cserép, a ház néhány helyen belőve. Első intézkedésként - a tulajdonossal megbeszélve - a tetőzetet kell rendbe tenni! Bár még nem tudta, miből fizeti a lakbért, csak azt érezte, hogy a kislánynak meleg he-

lyiség kell. Ideiglenesen a megmaradt cseréppel az egyik szoba feletti részt fedték be, de Magyar úr jóvoltából hamarosan sor került az egész tető lefedésére, a belövések okozta kár megszüntetésére. A kijavított épületben így indult el életük a doktor nélkül maradt bérlakásban.

Tercsi egy ideig ott élt a kislányával kettesben, a bérelt házban. Nemigen érintkeztek a külvilággal. A nagyszülőknek be sem mutatta a kis unokát. Megszüntetett velük minden kapcsolatot. Csak egyedül Erőssékkal nem szakadt el továbbra sem az ismeretség fonala. Így telt el talán egy esztendő, amikor Tercsi megismerkedett Dr. Borss Istvánnal. A férfi végzett orvosként került Nagyatádra. Rendelőt nyitni nem tudott, mert nem voltak meg a hozzá szükséges eszközök, felszerelések. Csak házakhoz járt hívásra, gyógyítani. Nagyatádra költözése után megismerkedett és komoly kapcsolatot alakított ki egy helybéli tanárnővel.

A kapcsolatból szerelem, s házassági ígéret lett. E szerelemben töltött napok közben történt meg az ismeretség Tercsi és Borss között. Megtudta, hogy az özvegynek megvannak az orvosi eszközei. Hátat fordított szerelmének. Az új ismeretséget helyezte előtérbe. Mind sűrűbben találkozott az özvegygel, mígnem rendszeres látogató lett a háznál. Hogy ebben Tercsi vagy az újonnan megismert doktor számító szándéka – netán mindkettőé – mennyire játszott közre, ez kettejük ügye! Tény, hogy az ismeretségből hamarosan házasság lett. Mi történt az elhagyott szerelmessel? Vágyakozva várta a hirtelen jött pálfordulás megszűnését, hosszú éveken keresztül.

Tercsi az orvosi felszereléseket – melyeket apósa egyik helyről a másikkra menekített a front pusztításai előtt – az idős Beleznai tudta és akarata nélkül vitette el Dr. Borss lakásán kialakított rendelőbe.

Talán jogosan! Hisz tulajdona volt. Csak az eljárás kifogásolható, hisz a gondos após megillette volna, hogy egy köszönömöt mondjon neki a meny – vélekedtek mindazok, akik látták az eszközök menekítését a front alatt.

Tercsi asszonynak a Dr. Borssal eltöltött éveit nem kívánom különösebben részletezni, talán csak annyit, hogy a házasságkötés után a Borss házba költöztek. A bérleményt Magyaréknak felmondták. A ki Beleznai Anna mellé még két gyermek született. Meg talán azt,

hogy az új férj a hét két utolsó napját rendszeresen Budapesten töltötte. Hogy mi célból? Ne firtassuk! Hitelt érdemlően megállapítani nem sikerült.

Az itteni szóbeszéd az volt, hogy Dr. Borss az ÁVH-ban rendelkezeken a napokon. Kiket vizsgált, gyógyított, vagy nem? Senki nem tudta. Ismétlem, ez csak szóbeszéd volt, ám ki tudhatja!? Egy személyes epizód ide kívánczok: 1953–54 táján, egy vasárnap reggelre oly kegyetlen fogfájás tört rám, hogy kénytelen voltam orvoshoz menni. Legelőbb Dr. Borss rendelőjét értem. Talán Tercsi asszony első férjével fennállt ismeretség is arra ösztönözte, hogy ide csöngessem be. A feleség jött s elmondtam panaszomat. Ő betessékelt, majd csak a húzáshoz készülődve mondta, hogy a doktor nincs itthon, de sebj, ő is kihúzza a bűnös fogat. Megizzadtunk mindketten, de kihúzta! Hogy a régi ismeretség indította-e arra, hogy megszabadítson a fájdalomtól, vagy az anyagiak ösztönözték a vállalkozásra, nem tudom. Én nem tartottam illendőnek említeni Dr. Beleznaít, ő pedig nem hozta szóba. Így a foghúzás után fizettem és elköszöntem. Még örültem is, hogy megszabadított a fájós fogtól. Csak később gondolkodtam el, hogy a jó ismeretség sem ösztönözte arra Tercsit, hogy legalább említést tegyen a volt férjéről, esetleg elvesztése körülményeiről. Az viszont az anya javára irándó, hogy amikor Anna már nagyobbacska leány volt, megengedte, hogy a kisebb testvérek kíséretében ellátogassanak a bodvicai nagyszülőkhöz. Bár lehet, hogy ebben is csak az érdek vezérelte. Ott mindig kijárt valami a kis látogatóknak. Lehet, hogy az örökösödés gondolata motiválta erre, ezt még Dr. Erössné is megemlítette: „Számon tartja, hogy Anna, ha a nagyszülők elhalnak, örökölni fog.” A helyzet azonban másként alakult.

A Beleznai család is – ekkor már az ifjabb Pál is visszaköltözött apjához – kényszerült belépni a tsz-be. A földek, felszerelések zöme és az állatok közösbe kerültek. Csak a régi – ekkor még pitvaros – ház maradt az öröklés tárgya. Az, hogy a tsz-földeket is lehet örökölni, ekkor még senkit nem érdekelt.

Még meg kell említeni Dr. Erössné azon elmondását, mely szerint: „A Borss házaspár – bizonyára a férj akarata szerint – nagyon szigorú elvek alapján nevelte gyermekeit. Kora tavasztól késő őszig az udvaron, sátorban éjszakáztak. A sátor volt a nappali játszóházuk

is. Csak étkezés idején tartózkodhattak a lakásban.” Tettek-e kivételt Annával – kérdeztem. „Ilyenről nem voltak értesüléseim. Erre nem tudok válaszolni” – mondta Dr. Erőssné.

Aztán jöttek az 1956-os események, és egy virradatra Dr. Borss István Kossuth utcai háza üresen találtatott. Hamarosan híre ment, hogy a család disszidált. A házat, a benne lévő bútorokat – amit előtte el nem adtak – zárolták. Egy időre megszűnt minden kapcsolat a családdal.

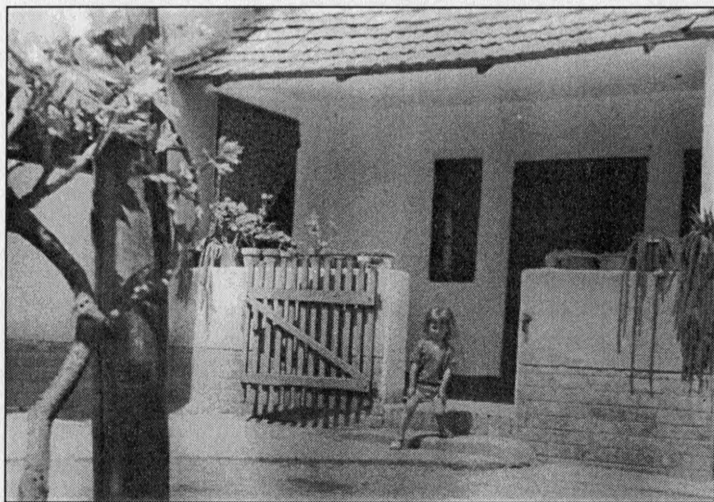

Dr. Beleznai József szülőháza (eredetileg zsupptetős)

Amikor letelepedtek Amerikában, akkor adtak hírt magukról Dr. Erősséknek. Leveleket váltottak, de a család igazi sorsát csak akkor tudták meg Dr. Erőssék is, és még néhány bodvicai – köztük Pappné, az egykori szomszédlány –, amikor, a nyolcvanas egyikén, Tercsi asszony hazalátogatott.

A két említett személy így összegezte Tercsi elbeszélését: „Eljöttem még egyszer látni azt a tájat, ahol születtem, éltem az életem sebbik részét.

Dolgoztam azért, hogy szülők nélkül nevelkedve is boldogulni tudjak az életben. Első férjemet igazán szerettem, csak később jöttek családi problémák. A gondot egy másik nő, férjem életébe lépésével

okozott.” A doktor eltűnéséről, haláláról itt sem tett említést. Így folytatta: „Második férjhez menésem még úgy sem sikerült, mint az első. Különösen amióta elhagytuk az országot, férjem vajmi keveset törődik velem. A házasságunk csak érdek volt. Gyermekeink, ahogy felnőttek, elhagytak bennünket. Mindhárman elmentek Vietnamba háborúzni. Hazakerülve, a hatalmas ország különböző vidékein telepedtek le.

Anna egy ír származású emberhez ment férjhez. Gyermekeinkkel csak levél útján érintkezünk. Évekig nem látjuk egymást, pedig nagyon szeretném unokáimat babusgatni! Az én gyermekeimmel ezt nem tehettem. Borssnak nagyon szigorú elvei voltak a gyermekneveléssel kapcsolatosan. Ez lett a sorsom! Anna csak férjhez menésekor tudta meg, hogy ő nem Dr. Borss, hanem Dr. Beleznai lányaként született. Férjhez menése után visszavette eredeti nevét, s mint Beleznai Anna él házasságban. Levelet írt nagyszüleinek – akik közül akkor már csak a nagyanya él – kérve, küldjék el neki édesapja fellelhető emlékeit. Férjem akkor érzi jól magát, ha nem vagyok a közelében. Sokszor napokig nem találkozunk. Most már tudom, hogy csak érdekből keltem neki, vagy talán nem is én, csak az orvosi felszerelések, hogy elindulhasson a pályáján. Nagyon boldogtalan vagyok” – fejeződik be a közvetett elbeszélés.

Gönye néni, akinél legtöbbet időzött Tercsi asszony, így bizonnyára legtöbbet beszélgettek is, anyaggyűjtésem kezdetére már elköltözött az örök nyugvóhelyre. Rajta kívül beszélgetett-e mással is, nem tudtam felderíteni. Mindenesetre első férjének itt élő családtagjait nem érdemesítette arra, hogy egy köszöntés erejéig is felkeresse őket. Még arra is idegeneket kért meg, hogy egy koszorút vegyenek apósáék sírjára.

Tercsi csak egy napot töltött Nagyatádon és Bodvicán, s e nap alatt még Taranyban is járt. Valószínű, hogy Magyarországon eltöltött napjainak nagyobb részét az ekkor már Budapesten élő Irén nővére-nél, illetve annak családjánál töltötte, a látogatásról azonban nem tudunk meg többet.

A következőket ugyancsak Dr. Erössné mondta: „Már férjem is elhunyt, amikor levél érkezett Amerikából, még az ő nevére. Tudták velünk, hogy Tercsi választott hazájába történt visszaérkezése

után Dr. Borssal kötött házassága végleg megszűnt, hivatalosan elváltak. Dr. Borss a régi szerelmét újíttotta fel, vagy már eddig is fennállt. A nagyatádi tanárnő utazott ki Amerikába, hogy ott házasságra lépjenek.

Erre Tercsi teljesen összetört. Végül elméje is elborult, s valahol a prérin barangolva érte utol a mindent megváltó halál. Ezt még a gyermekei megírták, de aztán több levél nem jött, még válaszként sem. Így a kapcsolat végleg megszakadt” – fejezte be elbeszélését Dr. Erössné.

A tények rideg valósága szerint Dr. Beleznai József orvos, költő és politikus nincs többé. Sok millió sorstársával elnyelte a világot felkavaró háború. Csak tetteiben él emléke, ám a generációk egymás utáni múltával az is mind halványabban. Nemcsak a család, a leszámazottak, de a környezet, a szülőfalu vagy immár város is mind kevesebbet tud létéről. Így fejeződött be Dr. Beleznai József és családja története, életének Bodvicához fűződő emlékei.

Az egykor oly szépnek indult szerelme az egyetemista fiúnak és a gyári munkás lánynak, s hogy még e kapcsolat gyümölcse se érlelődjön a szülőföld szeretetén, a kis Annát is elsodorta a sors e tájról. Az édesapa, Dr. Beleznai József emlékét hivatott megőrizni e bizonyára eléggé hiányos élettörténet. Ám jó szívvel ajánlom a ma élő nemzedéknek és az utókornak is. Emberségét, a fajtájához való tartozását, és nem utolsósorban a felemelkedésen való fáradozását örök emlékként őrizze krónikám!

XX. Függelék

A felhasznált irodalom, okmányok

Magyar Nemesi Családok. Kempelen Béla sorozat második kötet

Római Katolikus Plébánia születési, házassági anyakönyvei

Születési, házassági anyakönyvi másolatok

Bodvicai birtokkönyv (fundális) 1833.

Somogy Megyei Levéltári okmány a bodvicai hadkötelezettekről,
1848.

Belügyminiszteri határozat névváltoztatásról

Országos Széchényi Könyvtár Független Kisgazda Újság 1937/39 évi
számai

Dr. Beleznai József verseskötete és okmányai

Fotók a Beleznai família ismert személyeiről

Fotó és tollrajz korabeli épületekről

A fotókat rendelkezésre bocsátották:

Durgó Tibor, Nagyatád (talpasház)

Benke László, Budapest (elemi iskolai csoportkép)

Gibizer Lászlóné, Beleznai Margit, Nagyatád

Beleznai Pál és József, Nagyatád

Vidák Ferencné, Beleznai Mária, Nagyatád

Baksa Istvánné, Beleznai Anna, Nagyatád

Frányó Lajosné, Beleznai Ilona, Keszthely

Beleznai József, Nagyatád

Dr. Molnár János, Szeged

Szendrei József, Nagyatád

Valcsics Andor, Nagyatád

Bárci Jánosné, Horváth Mária, Nagyatád

Horváth Józsefné, Szabó Mária, Tarany

Emlékeik közreadásával segítettek:

Kiss Lajosné, Nagyatád,
Idősebb Magyar József, Nagyatád
Sárdi József, Nagyatád
Koósz József, Nagyatád
Beleznai Pál és József testvérek, Nagyatád
Takács Lajosné, Nagyatád
Benke László, Budapest
Szendrei József, Nagyatád
Beleznai Margit (Gibizer Lászlóné) Nagyatád
Varga Irma (Beleznai Imréné) Nagyatád
Horváth György, Nagyatád
Csordás János, Nagyatád
Valcsics Andor, Nagyatád
Dr. Eröss István és neje, Dr. Eröss Istvánné, Nagyatád
Papp Sándorné, Nagyatád
Beleznai Mária (Vidák Ferencné) Nagyatád
Beleznai Anna (Baksa Istvánné) Nagyatád
Beleznai (Ruzsa) lányok: Ilona (Szabó Vendelné), Margit (Nagy Sándorné), Anna (Merkei Lajosné), Nagyatád

Az **ORVOSI LEVELEK** sorozatnak szánt kiadvány első darabjának címe: „A nemi élet és a nemi betegségek”. Ajánlásának szövege:

*Szülőknek és pedagógusoknak
ajánlom legmelegebben e kisdéd munkámat,
mert az ő kezükbe van letéve ifjúságunknak,
egy szebb jövőendő várományosának formálása
és a természet bölcs terveinek hamisítatlan közlése.*

*Szerkesztésért és kiadásért felel: Dr. BELEZNAI JÓZSEF
NAGYATÁD. 1939.*

Nyomatott: A Kultúra könyvnyomdában Kaposvár.

Néhány részlet az első kiadványból:

„... A természet rendje szerint azt a nemi életet nevezzük normálisnak, egészségesnek, amelyet egy érett férfi és egy érett nő folytat kölcsönös megegyezéssel, az arra szolgáló szervek felhasználásával...

Krafft-Ebbing, a nemi kérdések nagy bűvára kissé rőt színben bár, de találóan mondotta a modern élet jellemzésére: civilizáció syphilisatio. Magyarra téve e szavak azt jelentik, hogy az ember polgáriasodása közben lépten-nyomon a vérbaj dülőjére téved, vagy ha a vérbajosoknak kissé hízelegni akarunk, akkor azt mondhatjuk, hogy civilizálódásunk csak a vérbaj megszerzése után lesz befejezetté. Ez a dolog borusabb látása. Mi vizsgáljuk csak meg e kérdést a realisták szemszögéből.

A vérbaj ezért fölbecsülhetetlen veszedelmű, mert mérge az egész szervezetbe széthurcolódik és így nem marad szervünk, amelyet egy kezeletlen vérbaj ki ne kezdene.

Okozója egy furcsa alakú baktérium és pedig dugóhúzóra emlékeztet, amit tudományos neve is jól jelez: Spirocheta. Ezt a baktériumot két tudós orvos fedezte fel 1905-ben a vérbajos sebek termékében.

Vannak a természetnek tragikus viccei. Mindenüvé, ahol az örökök forrása buzog, odacsöppenti az üröm fekete levét is. Így a

Spirochetát dobta oda, ahol legfőbb földi boldogságunkat, örömeinket keressük... És nekünk ezt a keserű ürmöt a nagy Kolumbus hozta ajándékba Amerikával együtt... Amikor az új világ új örömeiben megfürdött hajósai Nápolyból szétszóródtak a szélrózsa minden irányába, mindenütt ennek az új kórságnak üszkeit hagyták maguk után. Jó tudni, hogy ez a betegség Isten csapásaként végigszárguldott egész Európán és megtizedelte az emberek sorait. Mindenki iszonyú borzongással menekült előle. Érdekes adat az emberek gondolkodására az a körülmény, hogy nem is az izgatta őket, hogy mit kezdjenek e szörnyű rémmel, hanem az, hogy honnan ered. A franciák pl. olasz betegségnek nevezték el, megint mások spanyolbajnak mondták, általában azonban a francia v. francos betegség neve alatt emlegették, talán mert a franciák már akkor is vezettek a szerelem művészetében.

Melegen tanácsolom minden betegnek, ha gyanús sebet lát bizonyos testrészein, vagy szokatlan kiütések vannak a bőrén ... haladéktalanul mutassa meg magát orvosnak...

A kankó helyi jelentőségű megbetegedés ugyan, de néha úgy megvadulhat, hogy végzetes karambolokat okoz, sőt már életet is oltott ki. Egyéni, de méginkább nemzetgazdasági fontossága abban áll, hogy az eseteknek közel felében ez okozza úgy a nők, mint a férfiak meddőségét.

Okozóját Gonokokkusnak hívjuk. Tréfásan a beteg publikum „gonosz mókusnak” titulálta el, ami rendkívüli népszerűségét mutatja. Ellentétben a Spirochetával, ez már a történelmi idők kezdetén résztvett az emberiség kultúrtényezőinek díszes sorában. A görögök és rómaiak éppúgy ismerték a kankót, mint a modern kor lovagjai, ami napfényes dokumentuma annak, hogy elődeink sem voltak jobbak a Deákné vásznánál...

A lágyfekély. Amint neve is mutatja, egy vagy több lágy, fájdalmas fekély, amit a vérbajos kemény fekélytől csak a gyakorlott orvos szeme tud elkülöníteni. Egy egészen önálló baktérium okozza. Kezelés nélkül néha reparálhatatlan pusztításokat végez.

A nemibajok ilyenén vázolósa után szenteljünk pár szót azok terjesztőinek is, valamint az ellenük való védekezés módjának. Tudott tény, hogy a nemibetegségek (népiesen gatyabajok) legfőbb szállás-

adói és egyben továbbadói is a bordélyházak. Nem kisebb mértékben terjesztik a rendszertelen nemi életet folytató nők és éppúgy férfiak is. Éppen ezért ne higgyük, hogy a bordélyházak szanálása e betegségek megfogyását vonná maga után. Ezzel nem mondom azt, hogy a bordélyrendszer helyes.

E téren egyetlen helyes és reális megoldás van és ami emellett fölvetődik, az mind gyámoltalan pepecselés. Ez az egyetlen megoldás pedig az, hogy fiatalságunkat olyan helyzetbe kell hozni, hogy a nemi érettség idején családot tudjon alapítani. Amíg egészségtelen társadalmi berendezkedésünk egyre kitolja a nősülés idejét, amíg antiszociális gazdasági viszonyaink elszedik az egzisztenciális lehetőségeket éppen önállósulni készülő ifjúságunk alól, addig nincs e válságból kiút.

Ma a helyzet az, hogy 30 év előtt csak heroizmussal lehet nősülni. Erre az időre nemi abstinenciát kívánni fiatalságunktól enyhén szólva utópia. Már pedig ha nekiindul a kötetlen nemi élet ingoványainak, máris rászakad a nemibajok átka.

Ismételtem, egyetlen menedék életünk olyan átformálása, hogy ifjaink minél hamarabb kész emberek legyenek és hozzájussanak megfelelő mennyiségű keresethez. Addig pedig némuljon el a jobb nemi erkölcsöt hirdetők lármája és szüneteljenek az egyke, a nulla ellen bömbölők puffogó frázisai...

Az **Orvosi Levelek** sorozatában rövidesen megjelennek a következő füzetek:

II. A szájápolás kiskatéja

III. A babona és a természettudományok

IV. Az orvos és a beteg

A cél ugyanaz: a szellem világosságának terjesztése.

A modor ugyanaz: népies, de tudomány talaján maradó.

A tárgy ugyanaz: az orvostudomány közérdekű kérdéseinek fejtegetése.

A tudás nem potyog sült galambként senki szájába, az ürge innal, váltott kinnal kell megszerezni és okos ésszel saját javunkra és a köz javára kamatoztatni.



A 20. századi világháborúban hősi halált halt bodvicaiak emlékműve

A baloldali oszlopban a második Dr. Beleznai József

